

# 東區分齡乒乓球比賽 2023

## 男子雙打先進 (MXA 組) 賽程表

比賽日期：2023年11月11日 (星期六)

地點：柴灣體育館

報到時間：比賽時間前15分鐘到向大會報到

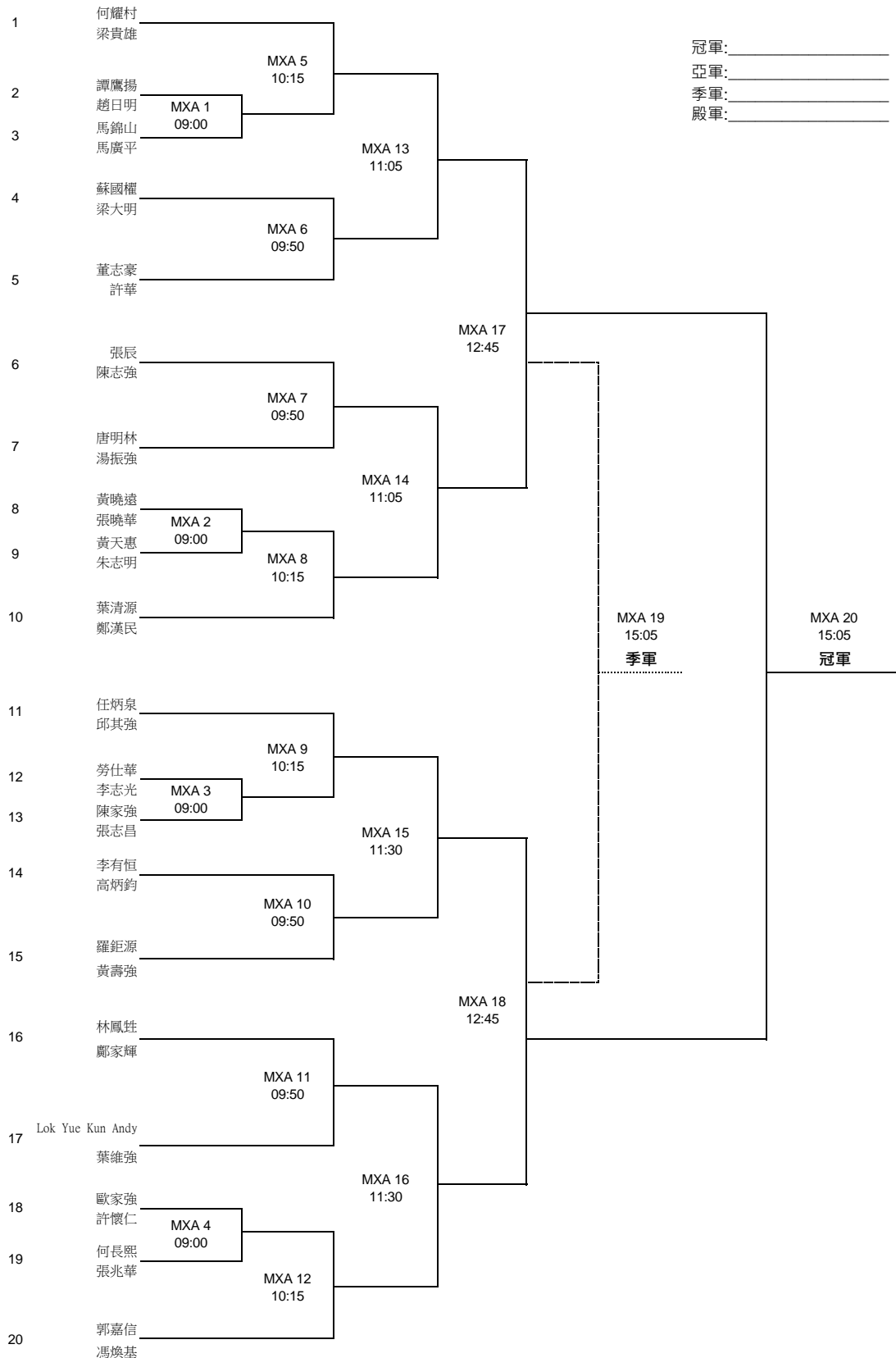

冠軍: \_\_\_\_\_  
 亞軍: \_\_\_\_\_  
 季軍: \_\_\_\_\_  
 殿軍: \_\_\_\_\_

各組參賽者請依照賽會指定比賽日期及時間到達柴灣體育館主場，須親身主動向賽會工作人員報到。  
 如裁判召集出場5分鐘後仍未能出賽者，即作自動棄權論。  
 報到時須出示附有相片的身分證明文件正本。(香港學界聯會運動員註冊證、體育總會或體育機構的球員證恕不接納)

註: 所有賽事的比賽時間以當日宣佈為準，賽會恕不另行通知。

# 東區分齡乒乓球比賽 2023

## 男子雙打先進 (MXB 組) 賽程表

比賽日期： **2023年11月11日 (星期六)**

地點： **柴灣體育館**

報到時間： **比賽時間前15分鐘到向大會報到**

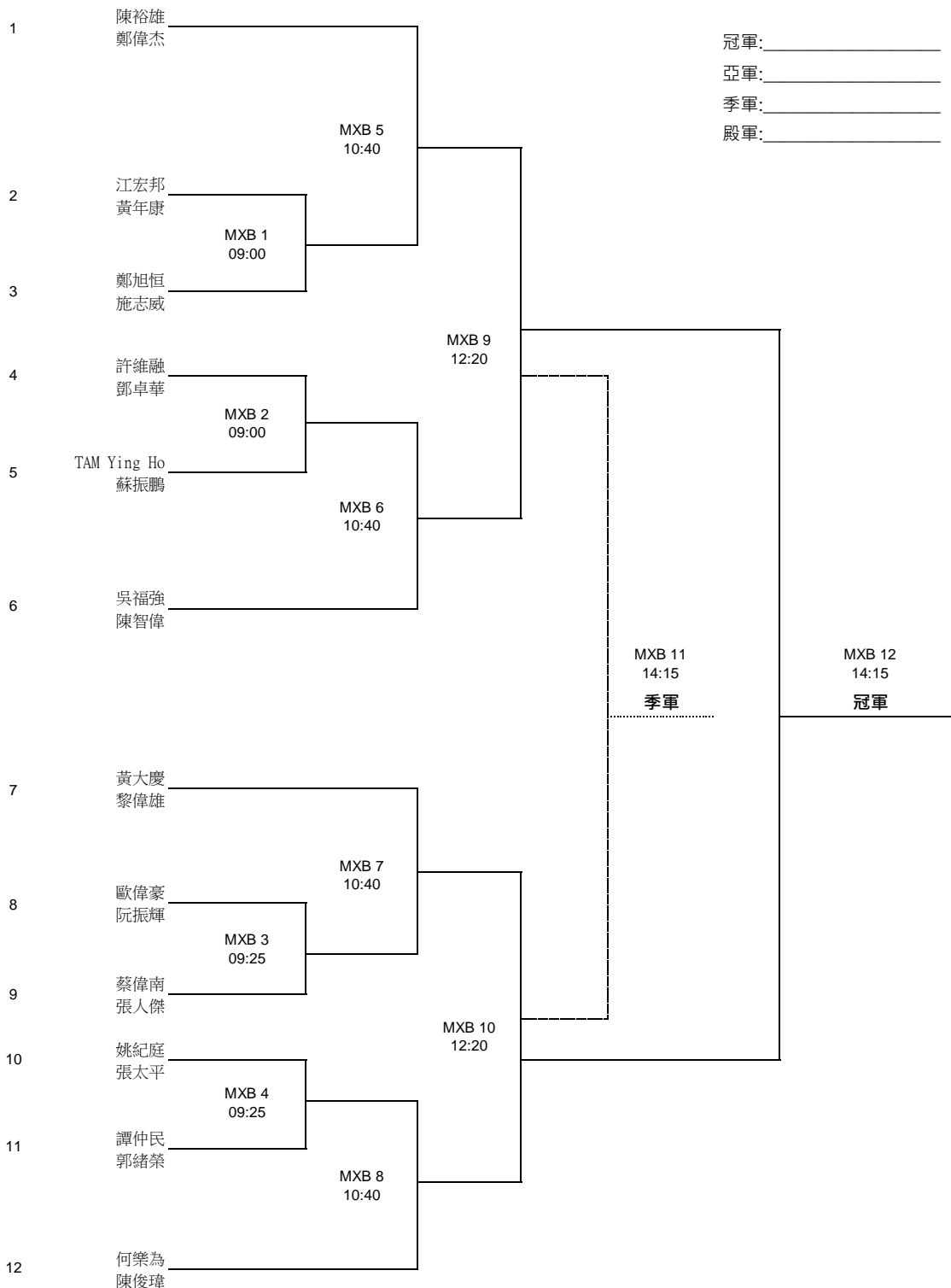

各組參賽者請依照賽會指定比賽日期及時間到達**柴灣體育館主場**，須親身主動向賽會工作人員報到。  
 如裁判召集出場5分鐘後仍未能出賽者，即作自動棄權論。  
 報到時須出示附有相片的身分證明文件正本。(香港學界聯會運動員註冊證、體育總會或體育機構的球員證恕不接納)

註: 所有賽事的比賽時間以當日宣佈為準，賽會恕不另行通知。

# 東區分齡乒乓球比賽 2023

## 男子雙打成年 (MXC 組) 賽程表

比賽日期： **2023年11月11日 (星期六)**

地點： **柴灣體育館**

報到時間： **比賽時間前15分鐘到大會報到**

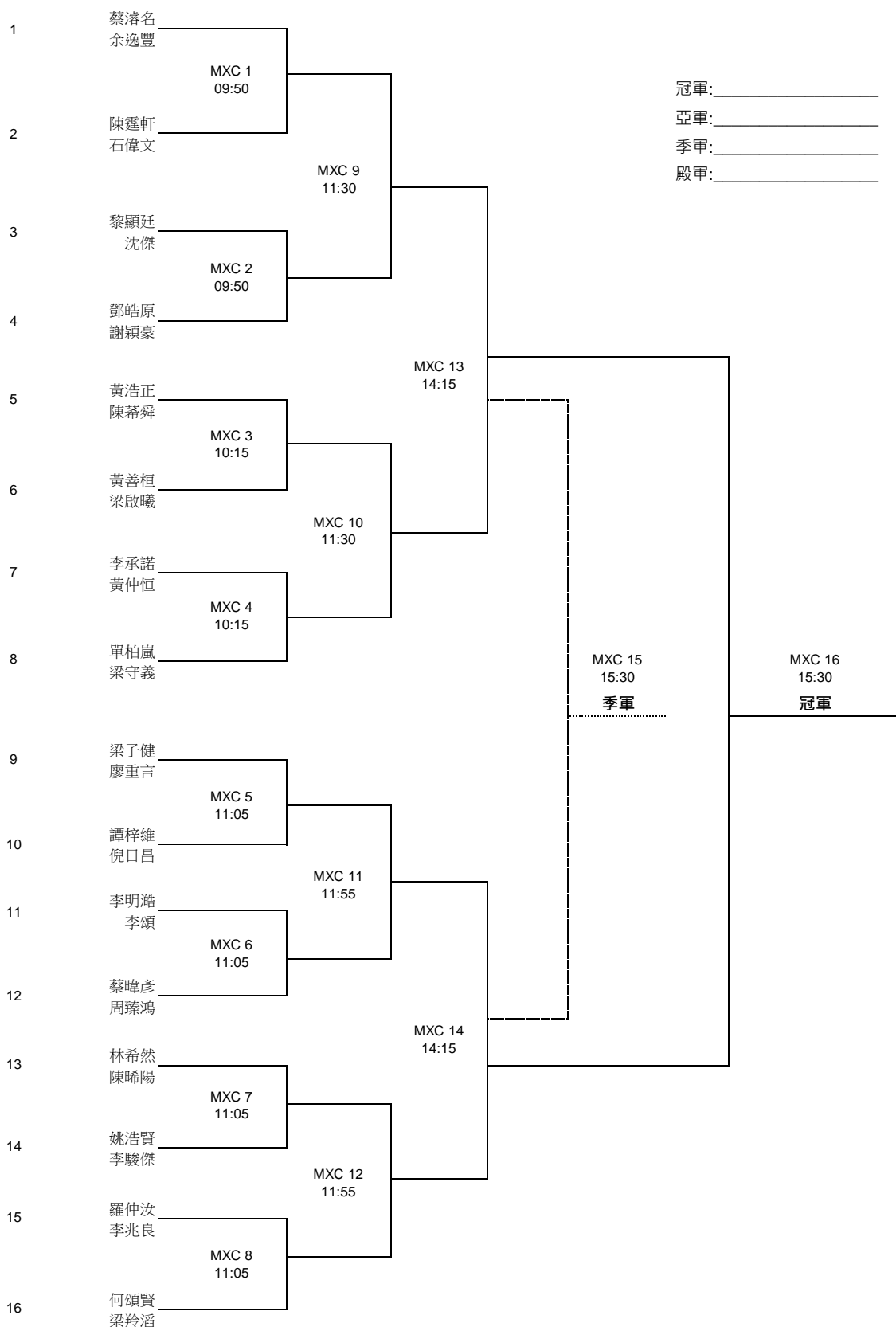

各組參賽者請依照賽會指定比賽日期及時間到達**柴灣體育館主場**，須親身主動向賽會工作人員報到。

如裁判召集出場5分鐘後仍未能出賽者，即作自動棄權論。

報到時須出示附有相片的身分證明文件正本。(香港學界聯會運動員註冊證、體育總會或體育機構的球員證恕不接納)

註: 所有賽事的比賽時間以當日宣佈為準，賽會恕不另行通知。

# 東區分齡乒乓球比賽 2023

## 男子雙打青少年 (MXD 組) 賽程表

比賽日期： **2023年11月11日 (星期六)**

地點： **柴灣體育館**

報到時間： **比賽時間前15分鐘到向大會報到**

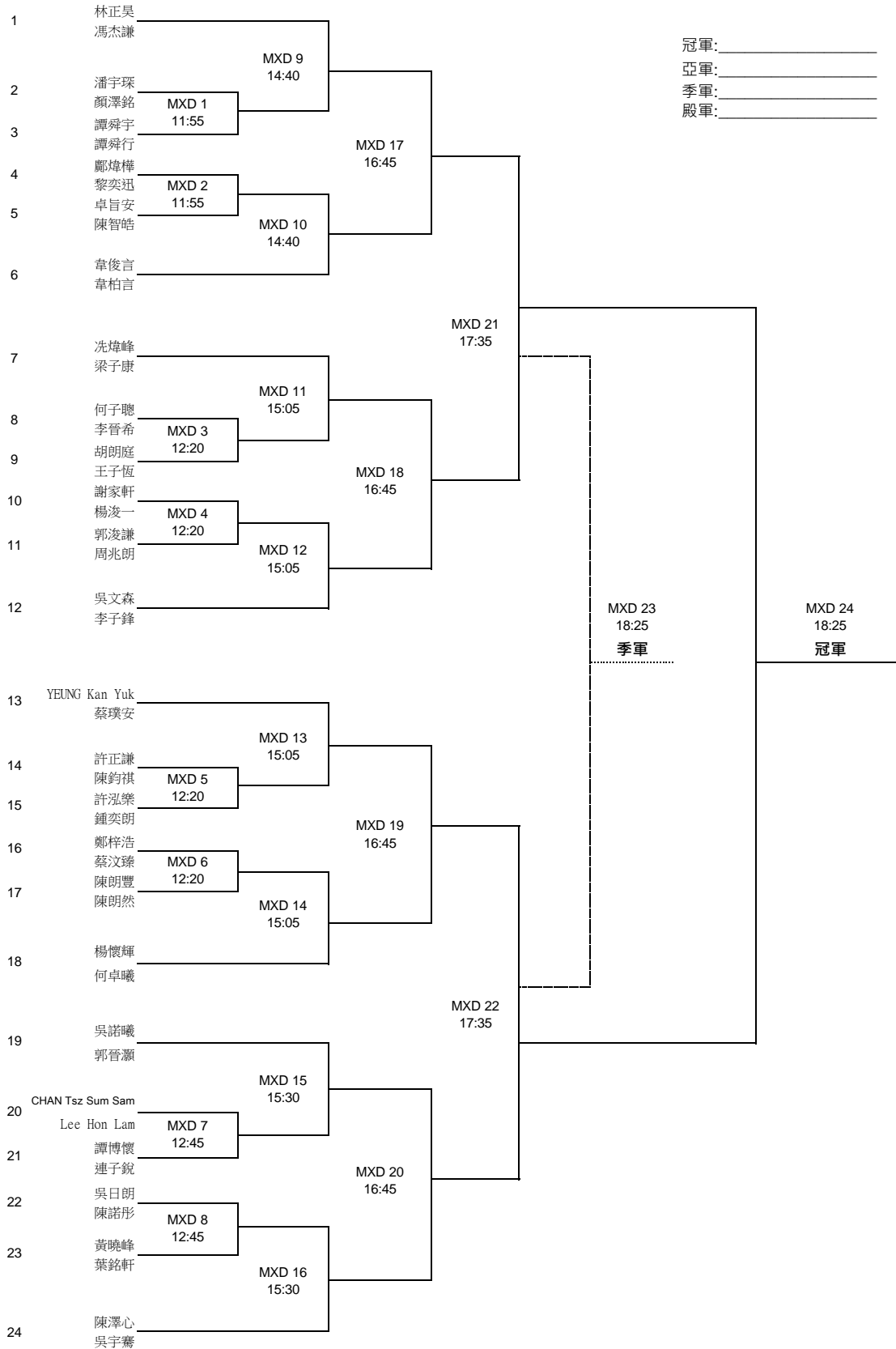

各組參賽者請依照賽會指定比賽日期及時間到達**柴灣體育館主場**，須親身主動向賽會工作人員報到。  
 如裁判召集出場5分鐘後仍未能出賽者，即作自動棄權論。  
 報到時須出示附有相片的身分證明文件正本。(香港學界聯會運動員註冊證、體育總會或體育機構的球員證恕不接納)

註: 所有賽事的比賽時間以當日宣佈為準，賽會恕不另行通知。

# 東區分齡乒乓球比賽 2023

## 男子雙打 青少年 (MXE 組) 賽程表

比賽日期： **2023年11月11日 (星期六)**

地點： **柴灣體育館**

報到時間： **比賽時間前15分鐘到向大會報到**

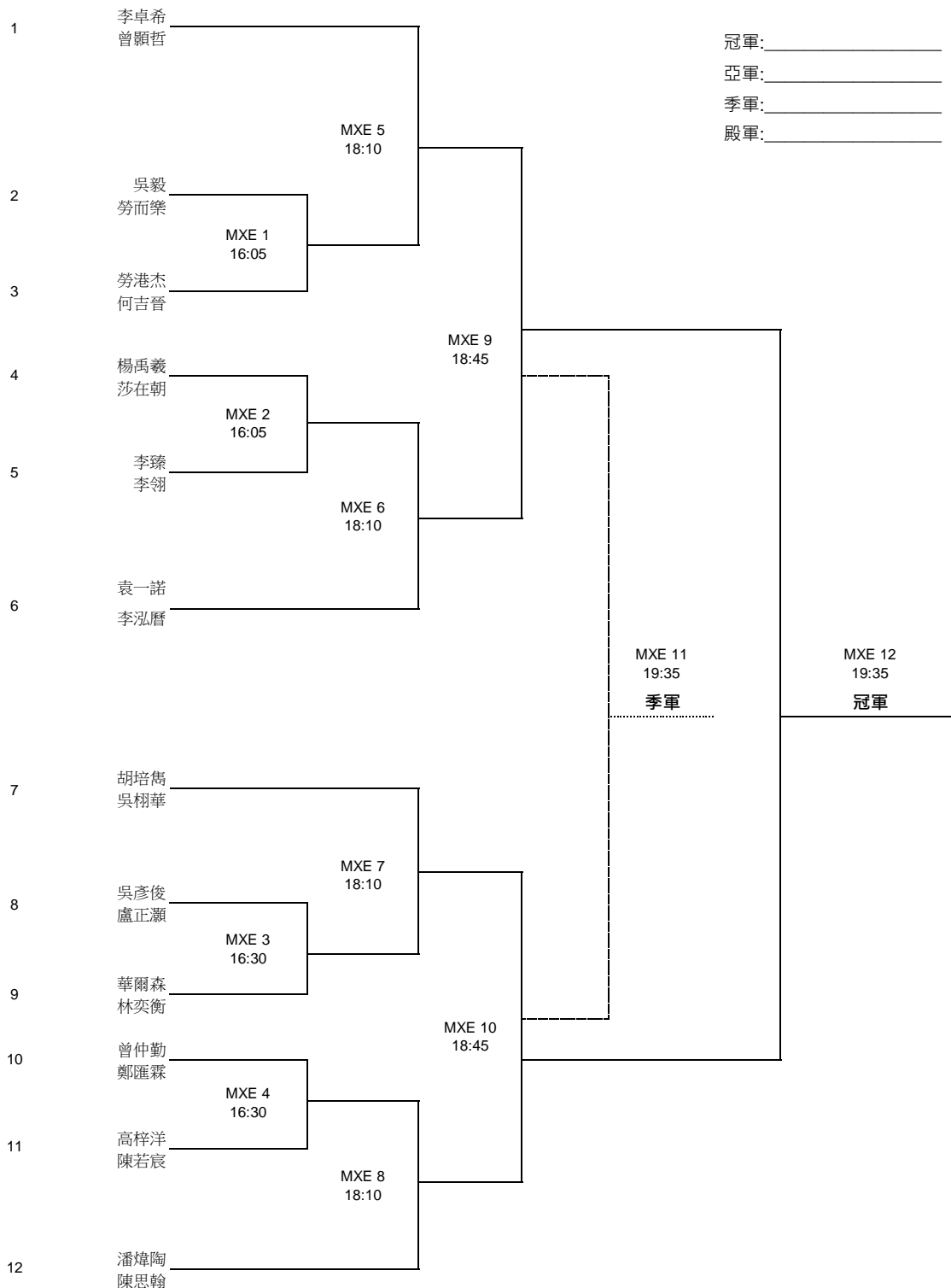

各組參賽者請依照賽會指定比賽日期及時間到達**柴灣體育館主場**，須親身主動向賽會工作人員報到。  
 如裁判召集出場5分鐘後仍未能出賽者，即作自動棄權論。  
 報到時須出示附有相片的身分證明文件正本。(香港學界聯會運動員註冊證、體育總會或體育機構的球員證恕不接納)

註: 所有賽事的比賽時間以當日宣佈為準，賽會恕不另行通知。

# 東區分齡乒乓球比賽 2023

## 女子雙打先進 (FXA 組) 賽程表

比賽日期： **2023年11月11日 (星期六)**

地點： **柴灣體育館**

報到時間： **比賽時間前15分鐘到向大會報到**

冠軍： \_\_\_\_\_

亞軍： \_\_\_\_\_

季軍： \_\_\_\_\_

殿軍： \_\_\_\_\_

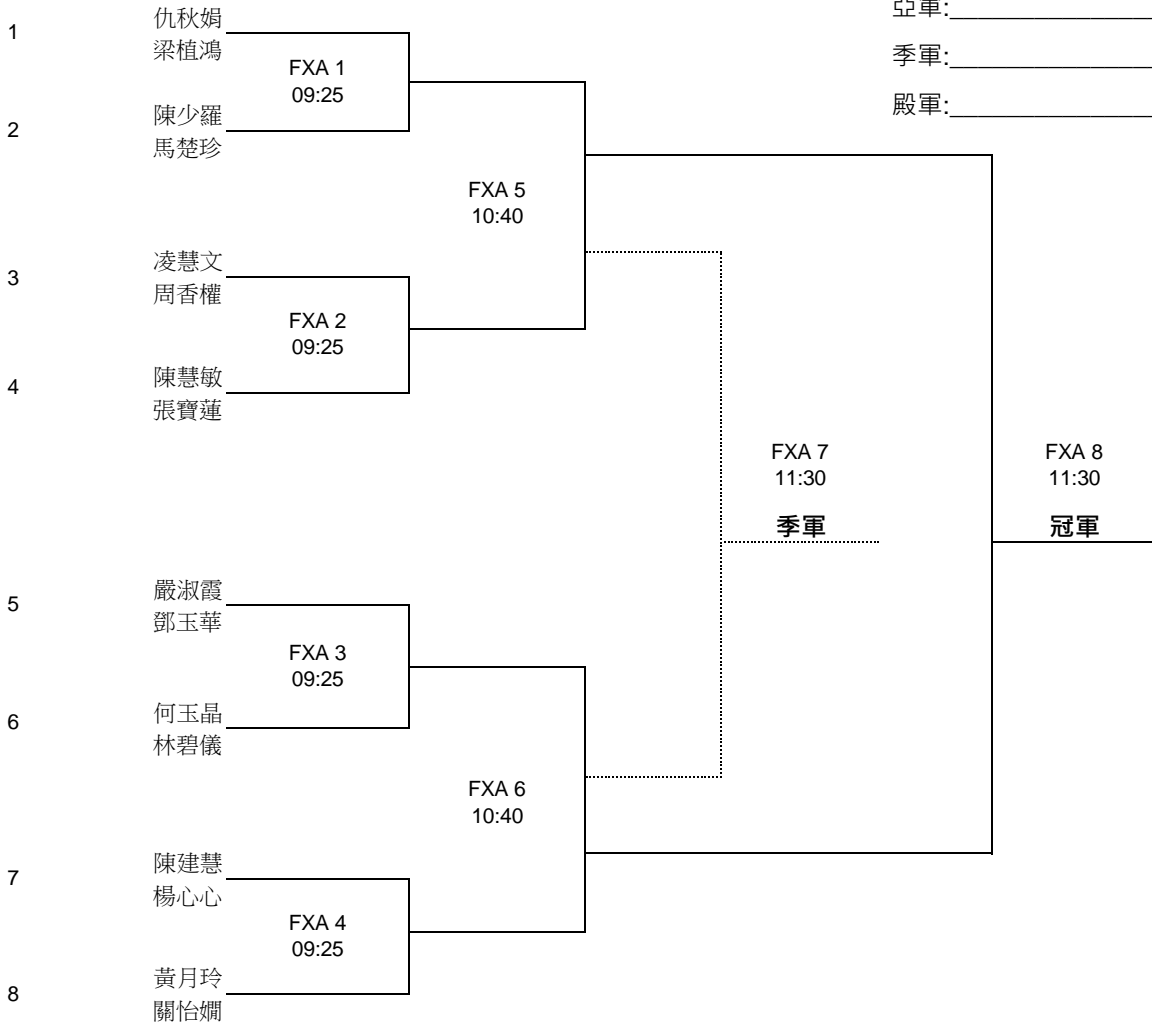

各組參賽者請依照賽會指定比賽日期及時間到達**柴灣體育館主場**，須親身主動向賽會工作人員報到。

如裁判召集出場5分鐘後仍未能出賽者，即作自動棄權論。

報到時須出示附有相片的身分證明文件正本。(香港學界聯會運動員註冊證、體育總會或體育機構的球員證恕不接納)

註: 所有賽事的比賽時間以當日宣佈為準，賽會恕不另行通知。

# 東區分齡乒乓球比賽 2023

## 女子雙打先進 (FXB 組) 賽程表

比賽日期：2023年11月11日 (星期六)

地點：柴灣體育館

報到時間：比賽時間前15分鐘到向大會報到

冠軍：\_\_\_\_\_

亞軍：\_\_\_\_\_

季軍：\_\_\_\_\_

殿軍：\_\_\_\_\_

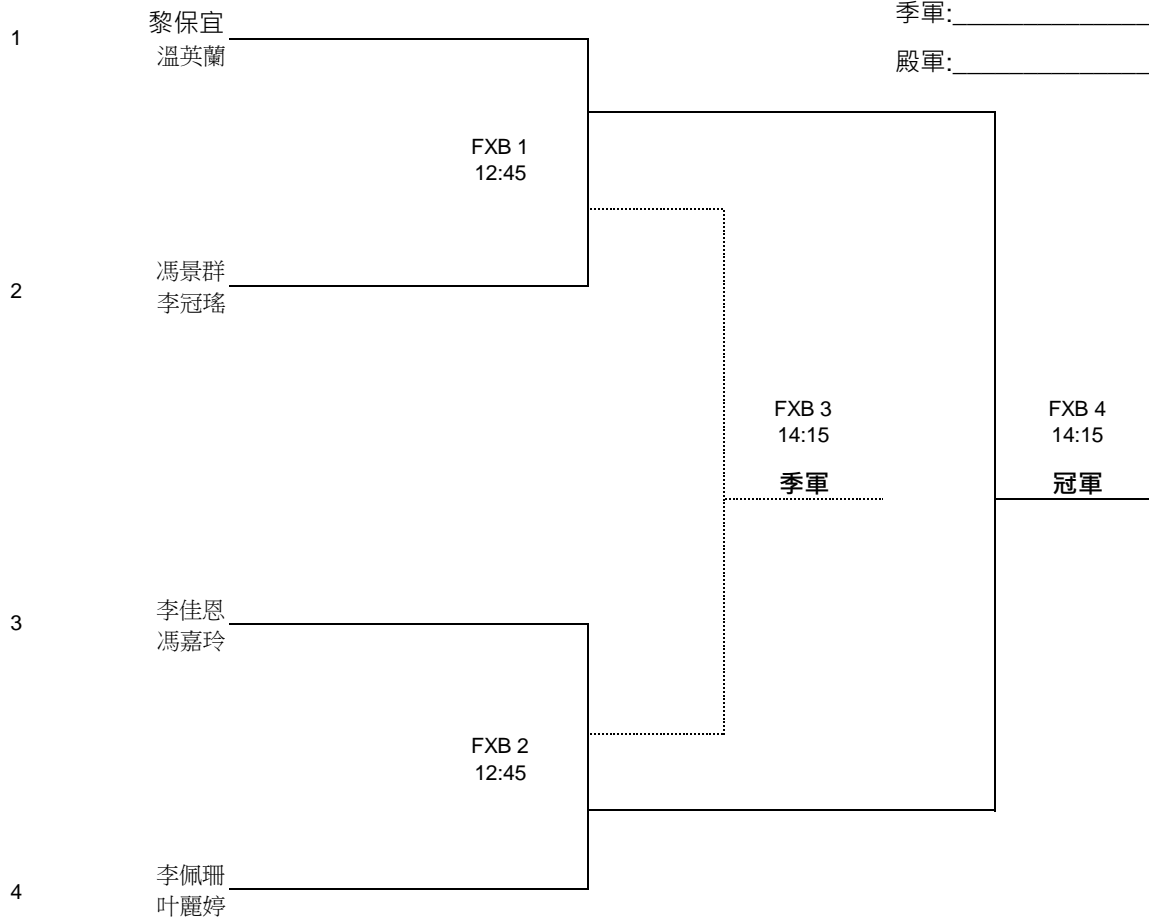

各組參賽者請依照賽會指定比賽日期及時間到達柴灣體育館主場，須親身主動向賽會工作人員報到。

如裁判召集出場5分鐘後仍未能出賽者，即作自動棄權論。

報到時須出示附有相片的身分證明文件正本。(香港學界聯會運動員註冊證、體育總會或體育機構的球員證恕不接納)

註: 所有賽事的比賽時間以當日宣佈為準，賽會恕不另行通知。

# 東區分齡乒乓球比賽 2023

## 女子雙打成年 (FXC 組) 賽程表

比賽日期：**2023年11月11日 (星期六)**

地點：**柴灣體育館**

報到時間：**比賽時間前15分鐘到向大會報到**

冠軍：\_\_\_\_\_

亞軍：\_\_\_\_\_

季軍：\_\_\_\_\_

殿軍：\_\_\_\_\_

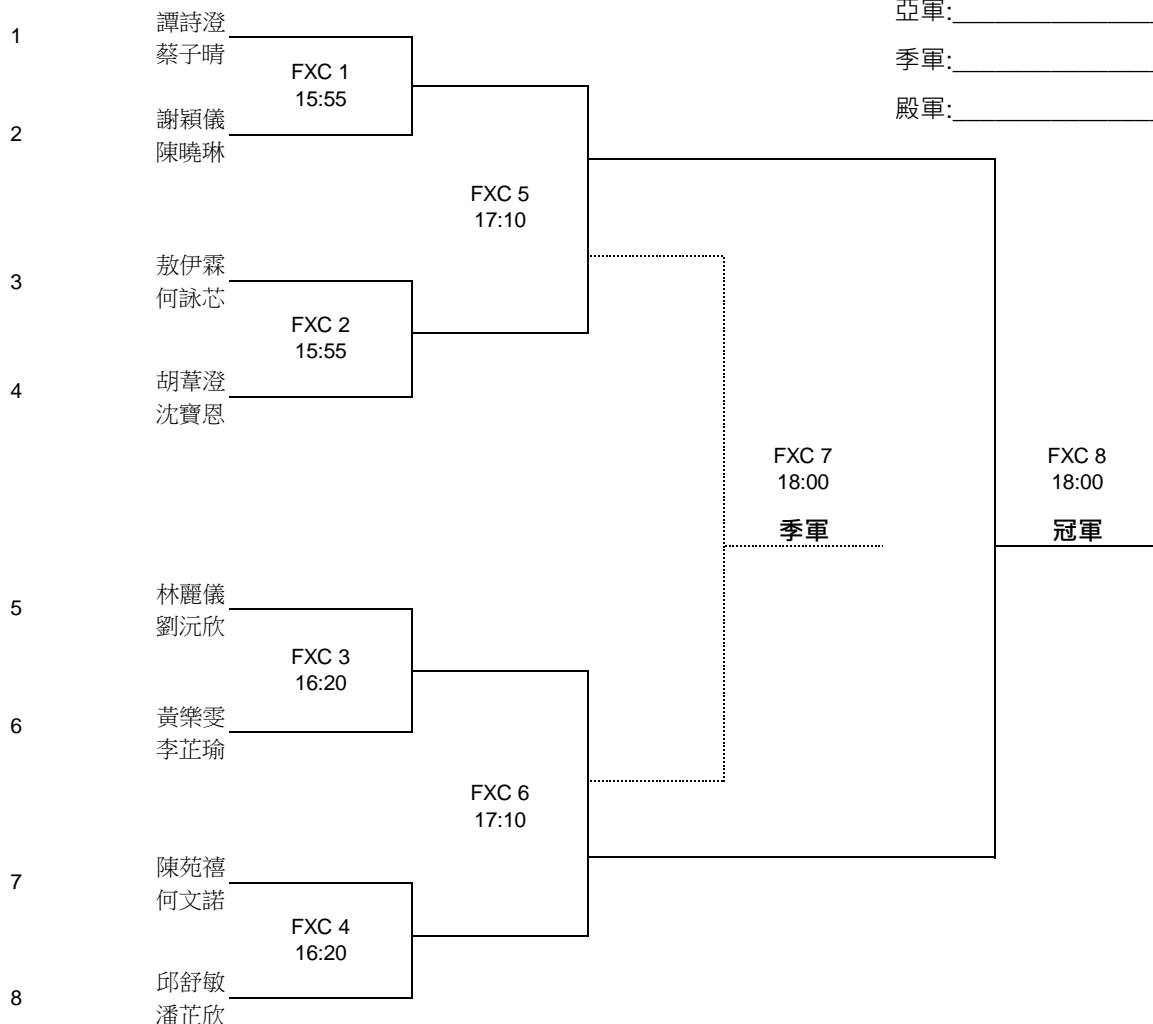

各組參賽者請依照賽會指定比賽日期及時間到達**柴灣體育館主場**，須親身主動向賽會工作人員報到。

如裁判召集出場5分鐘後仍未能出賽者，即作自動棄權論。

報到時須出示附有相片的身分證明文件正本。(香港學界聯會運動員註冊證、體育總會或體育機構的球員證恕不接納)



# 東區分齡乒乓球比賽 2023

## 女子雙打 青少年 (FXD 組) 賽程表

比賽日期： **2023年11月11日 (星期六)**  
 地點： **柴灣體育館**  
 報到時間： **比賽時間前15分鐘到向大會報到**

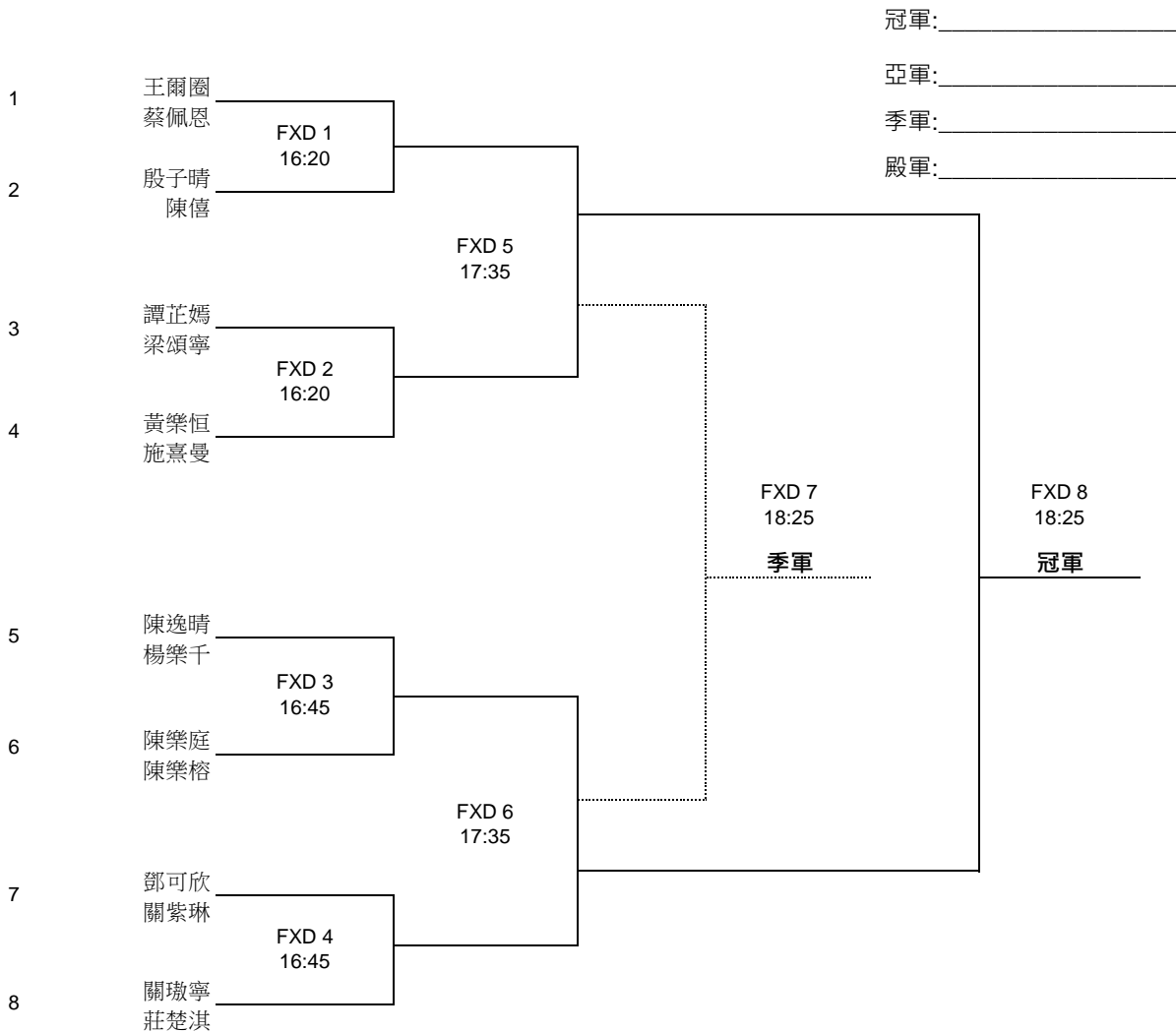

各組參賽者請依照賽會指定比賽日期及時間到達**柴灣體育館主場**，須親身主動向賽會工作人員報到。  
 如裁判召集出場5分鐘後仍未能出賽者，即作自動棄權論。  
 報到時須出示附有相片的身分證明文件正本。(香港學界聯會運動員註冊證、體育總會或體育機構的球員證恕不接納)

# 東區分齡乒乓球比賽 2023

## 女子雙打 青少年 (FXE 組) 賽程表

比賽日期：**2023年11月11日 (星期六)**

地點：**柴灣體育館**

報到時間：**比賽時間前15分鐘到向大會報到**

冠軍：\_\_\_\_\_

亞軍：\_\_\_\_\_

季軍：\_\_\_\_\_

殿軍：\_\_\_\_\_

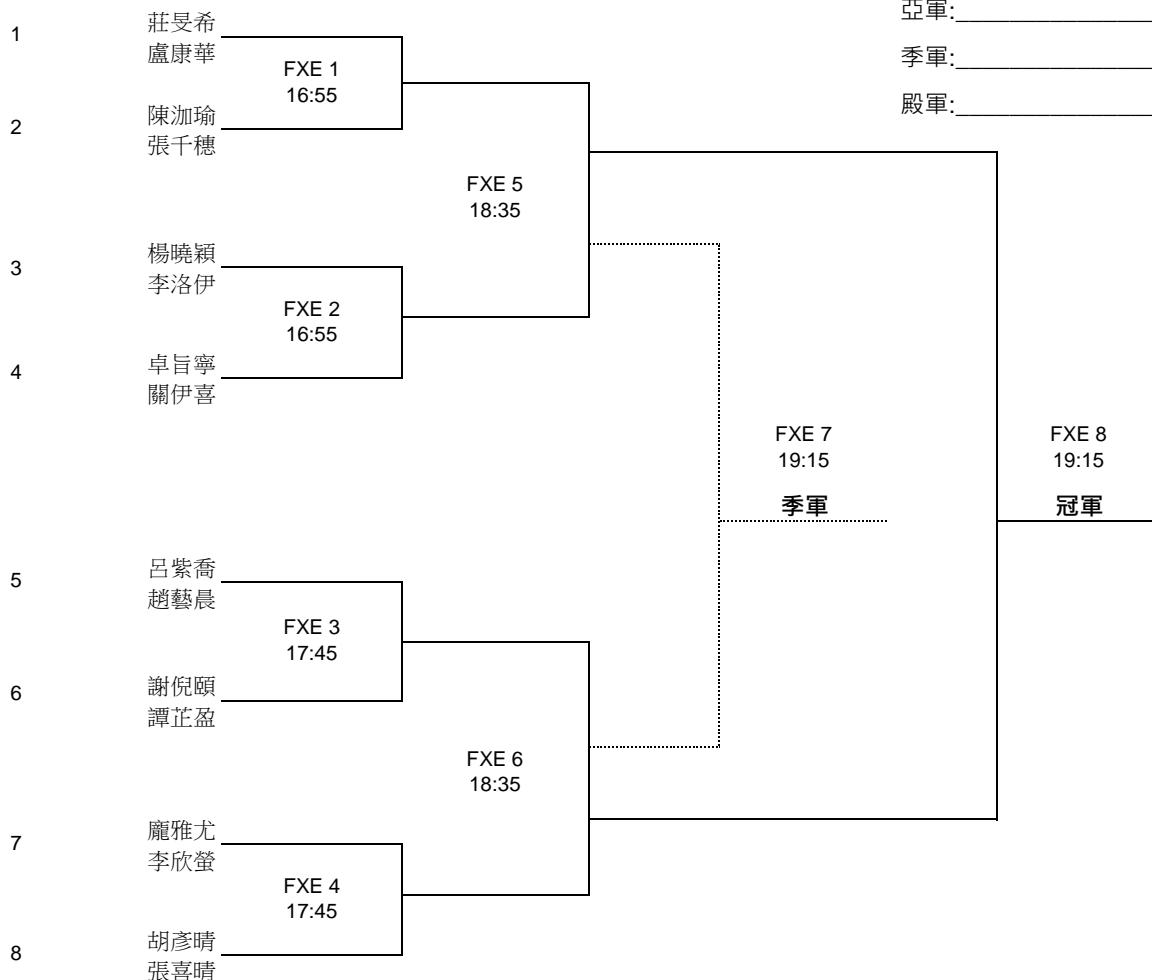

各組參賽者請依照賽會指定比賽日期及時間到達**柴灣體育館主場**，須親身主動向賽會工作人員報到。

如裁判召集出場5分鐘後仍未能出賽者，即作自動棄權論。

報到時須出示附有相片的身分證明文件正本。(香港學界聯會運動員註冊證、體育總會或體育機構的球員證恕不接納)

# 東區分齡乒乓球比賽 2023

## 男子單打先進 (MA組) 賽程表

比賽日期：2023年11月12日 (星期日)

地點：柴灣體育館

報到時間：比賽時間前15分鐘到向大會報到

### MA組 賽程表(上線)

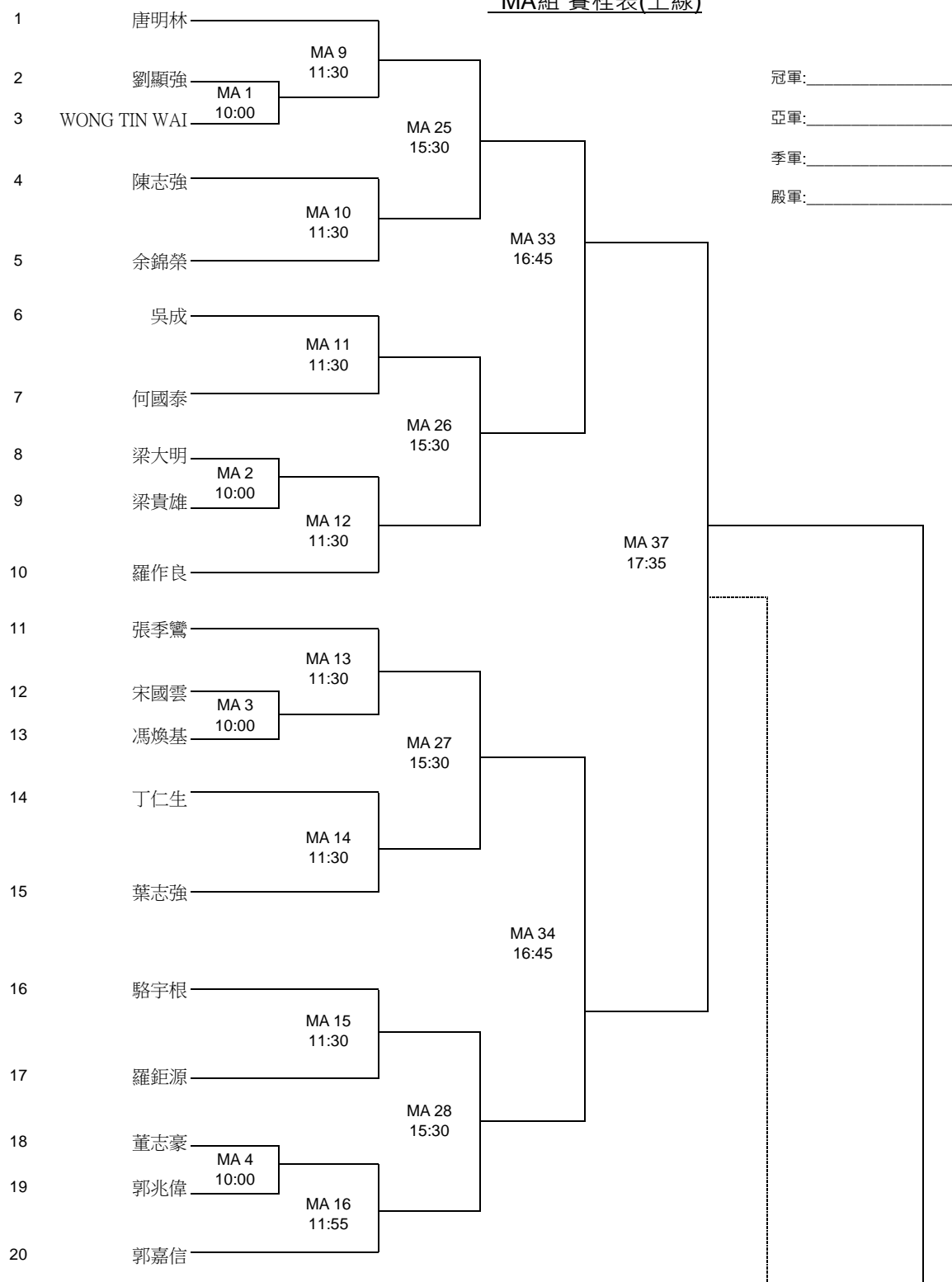

註: 所有賽事的比賽時間以當日宣佈為準，賽會恕不另行通知。

### MA組 賽程表(下線)

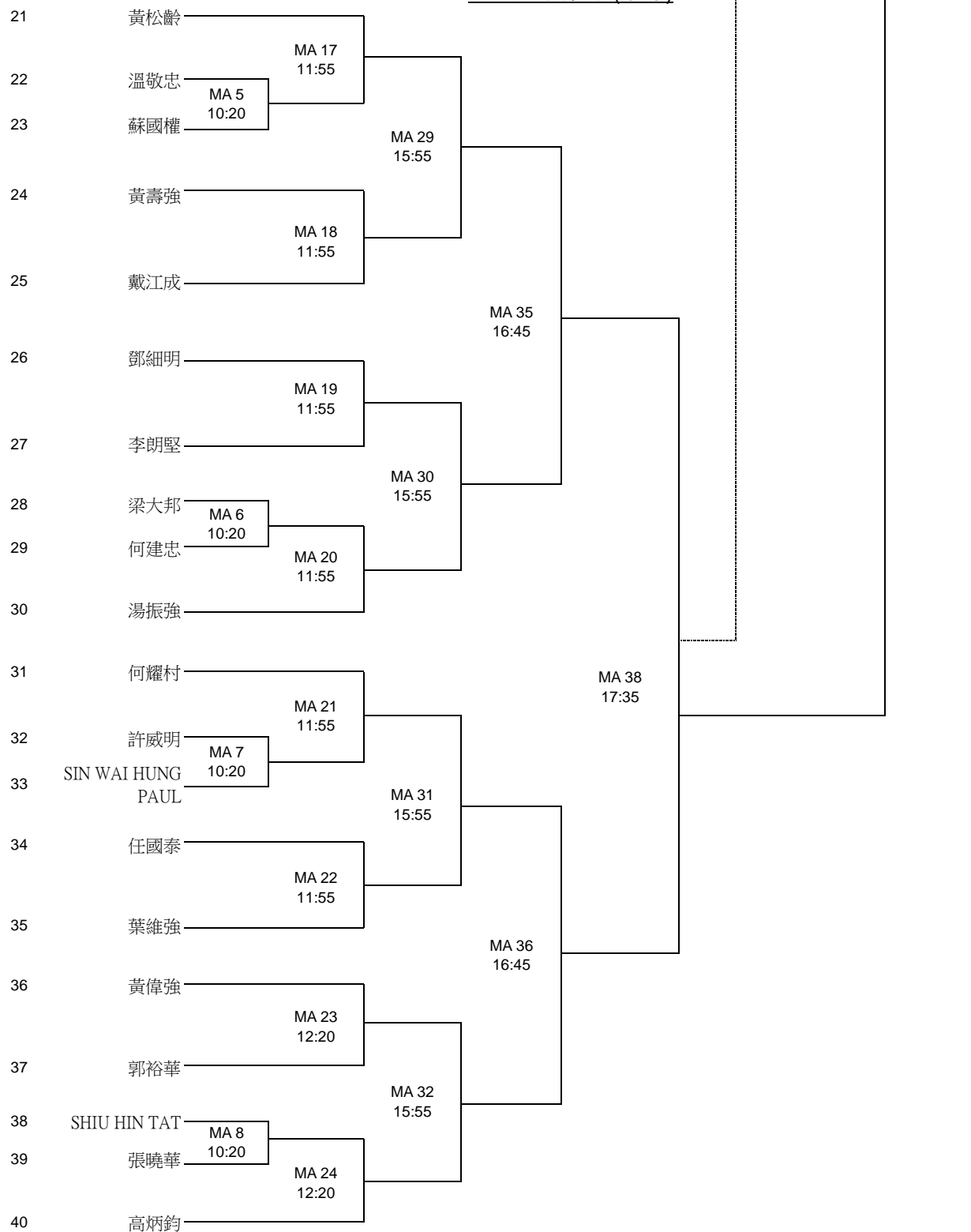

各組參賽者請依照賽會指定比賽日期及時間到柴灣體育館主場，須親身主動向賽會工作人員報到。  
 如裁判召集出場5分鐘後仍未能出賽者，即作自動棄權論。  
 報到時須出示附有相片的身分證明文件正本。(香港學界聯會運動員註冊證、體育總會或體育機構的球員證恕不接納)

註: 所有賽事的比賽時間以當日宣佈為準，賽會恕不另行通知。

# 東區分齡乒乓球比賽 2023

## 男子單打先進 (MB 組) 賽程表

比賽日期：2023年11月12日 (星期日)

地點：柴灣體育館

報到時間：比賽時間前15分鐘到向大會報到

### MB 組 賽程表(上線)

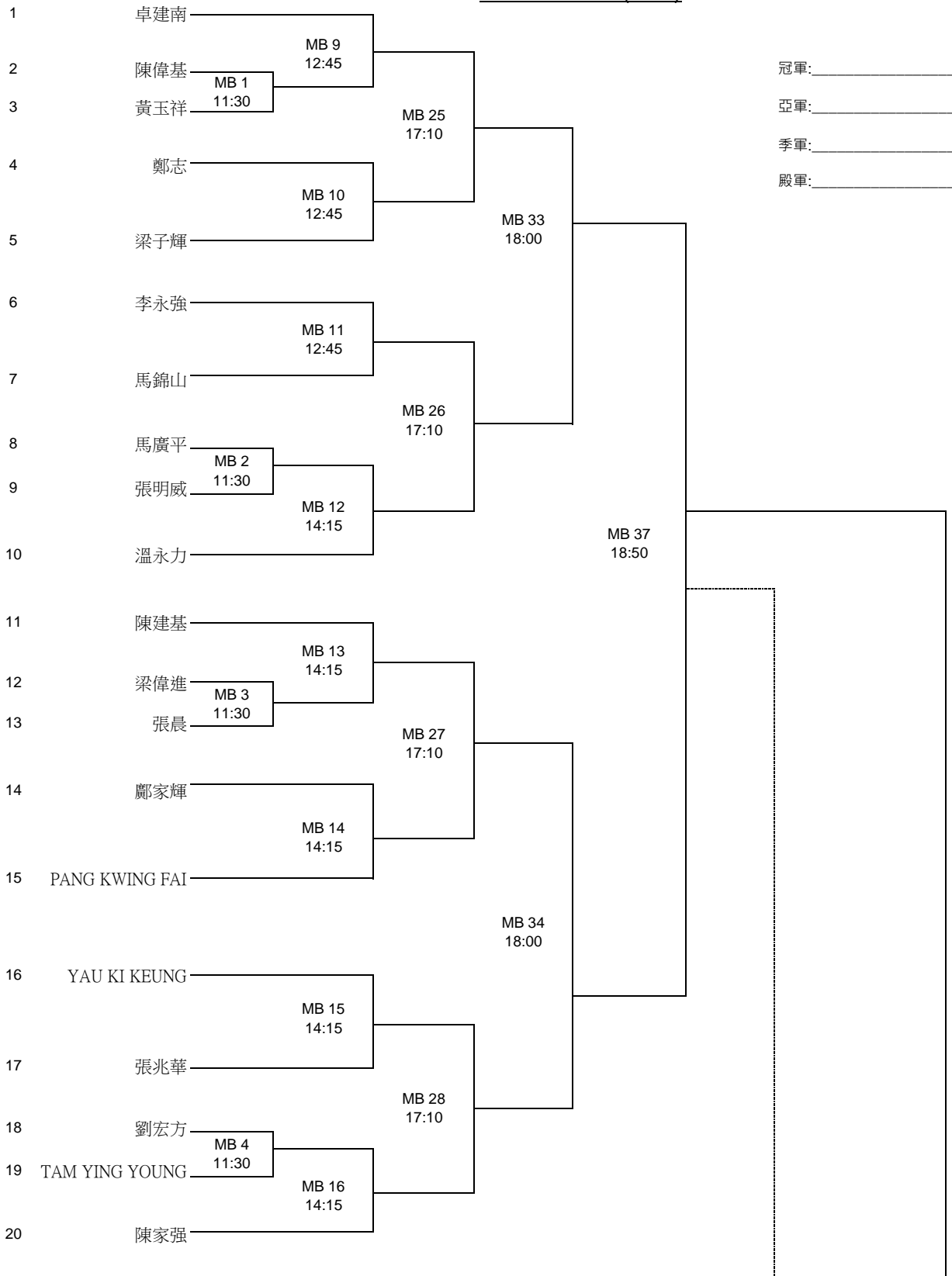

註: 所有賽事的比賽時間以當日宣佈為準，賽會恕不另行通知。

## MB組 賽程表(下線)

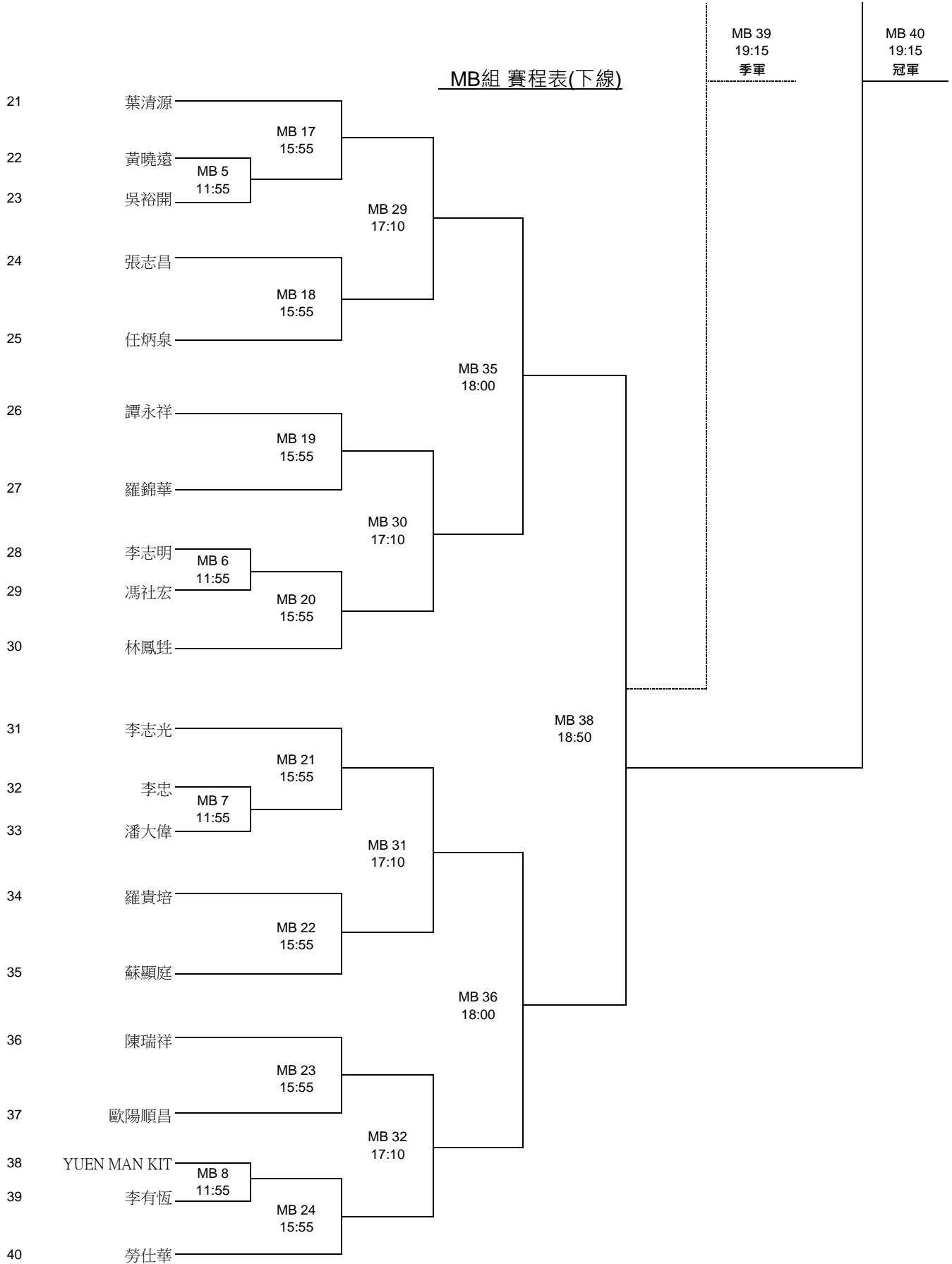

各組參賽者請依照賽會指定比賽日期及時間到**柴灣體育館主場**，須親身主動向賽會工作人員報到。  
 如裁判召集出場5分鐘後仍未能出賽者，即作自動棄權論。  
 報到時須出示附有相片的身分證明文件正本。(香港學界聯會運動員註冊證、體育總會或體育機構的球員證恕不接納)

註: 所有賽事的比賽時間以當日宣佈為準，賽會恕不另行通知。

# 東區分齡乒乓球比賽 2023

## 男子單打先進 (MC 組) 賽程表

比賽日期：2023年11月19日 (星期日)

地點：柴灣體育館

報到時間：比賽時間前15分鐘到向大會報到

### MC組 賽程表(上線)

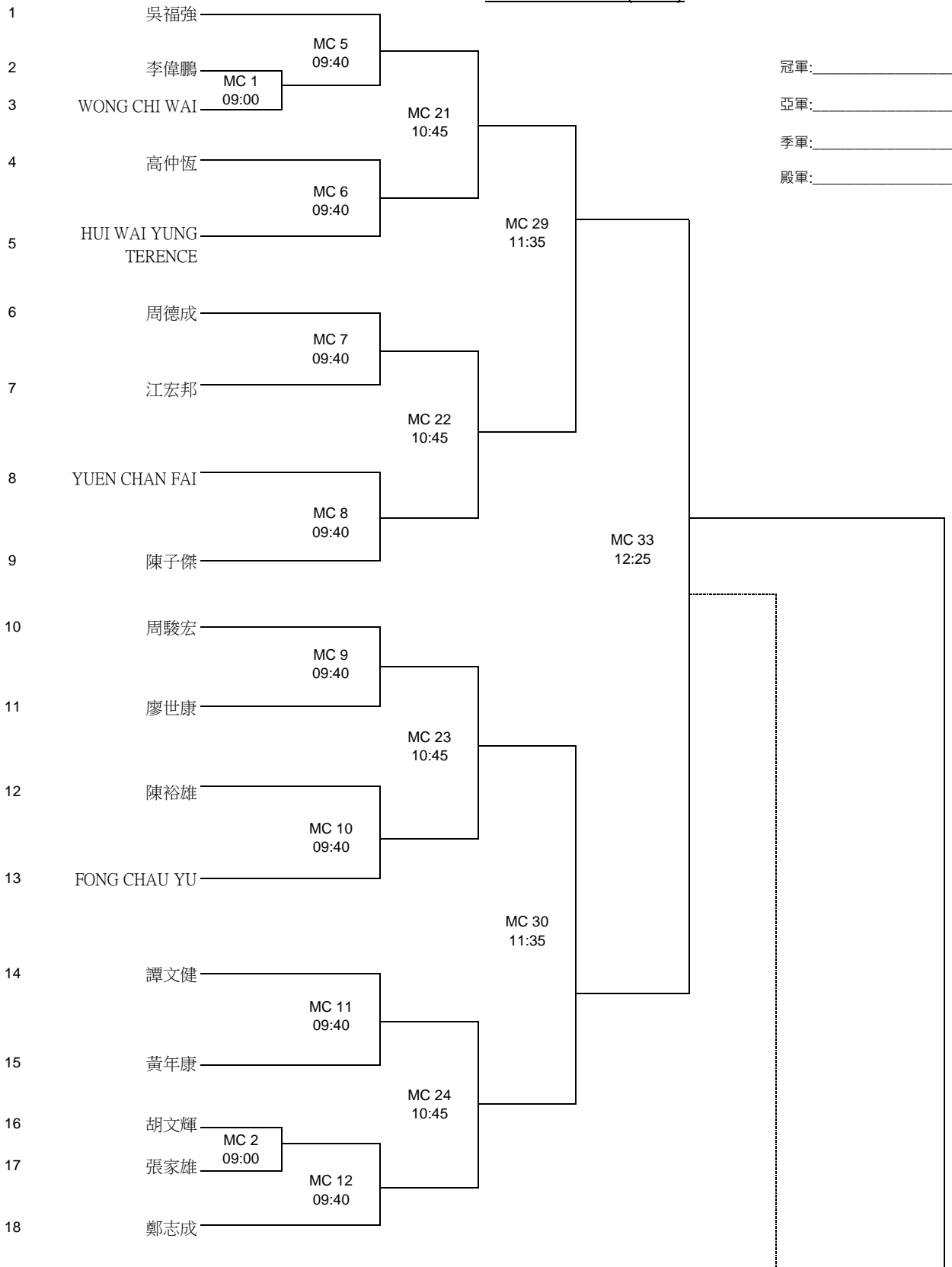

註: 所有賽事的比賽時間以當日宣佈為準，賽會恕不另行通知。

MC組 賽程表(下線)

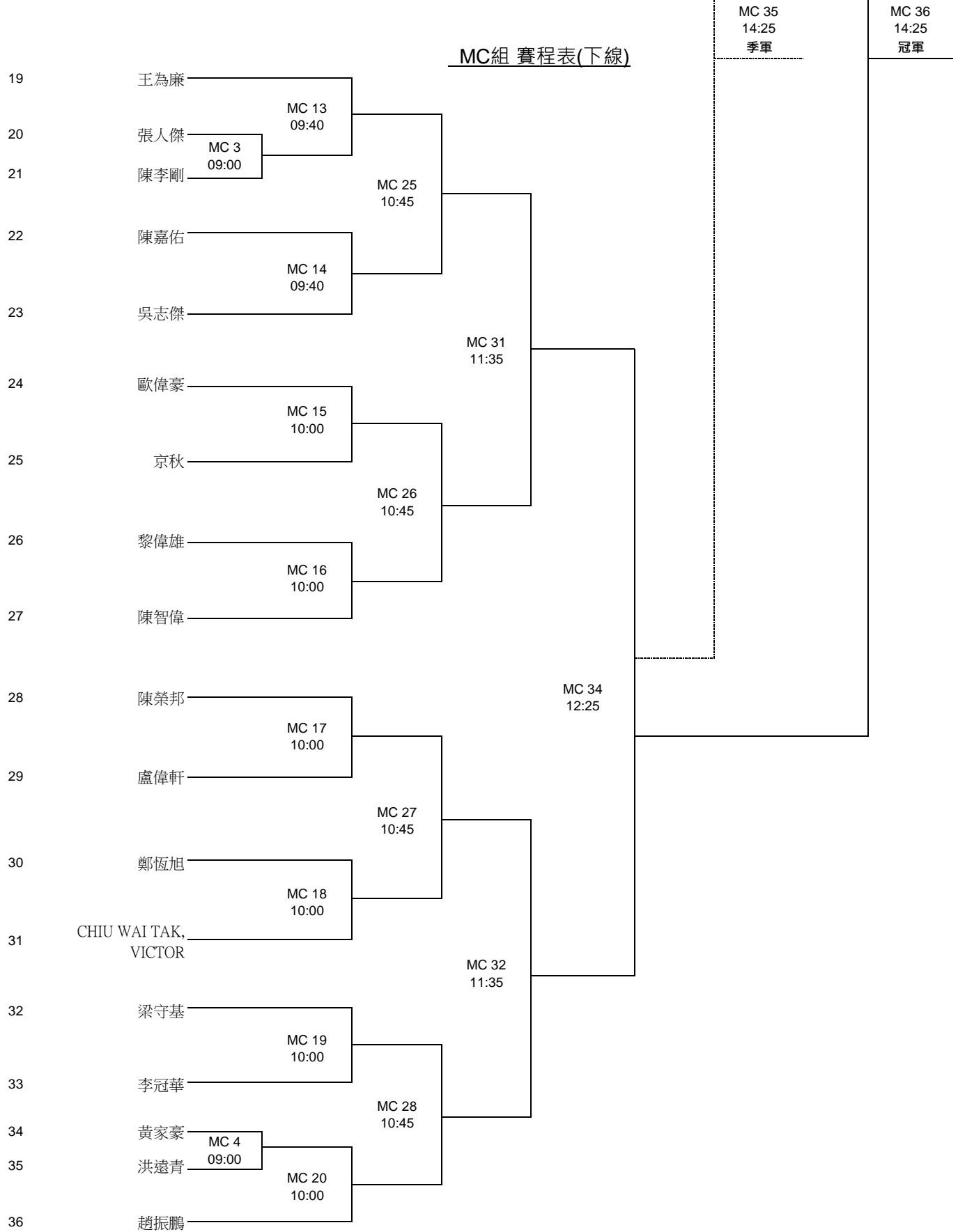

各組參賽者請依照賽會指定比賽日期及時間到柴灣體育館主場，須親身主動向賽會工作人員報到。  
 如裁判召集出場5分鐘後仍未能出賽者，即作自動棄權論。  
 報到時須出示附有相片的身分證明文件正本。(香港學界聯會運動員註冊證、體育總會或體育機構的球員證恕不接納)

註: 所有賽事的比賽時間以當日宣佈為準，賽會恕不另行通知。



# 東區分齡乒乓球比賽 2023

## 男子單打 先進 (MD 組) 賽程表

比賽日期：**2023年11月19日 (星期日)**  
 地點：**柴灣體育館**  
 報到時間：**比賽時間前15分鐘到向大會報到**

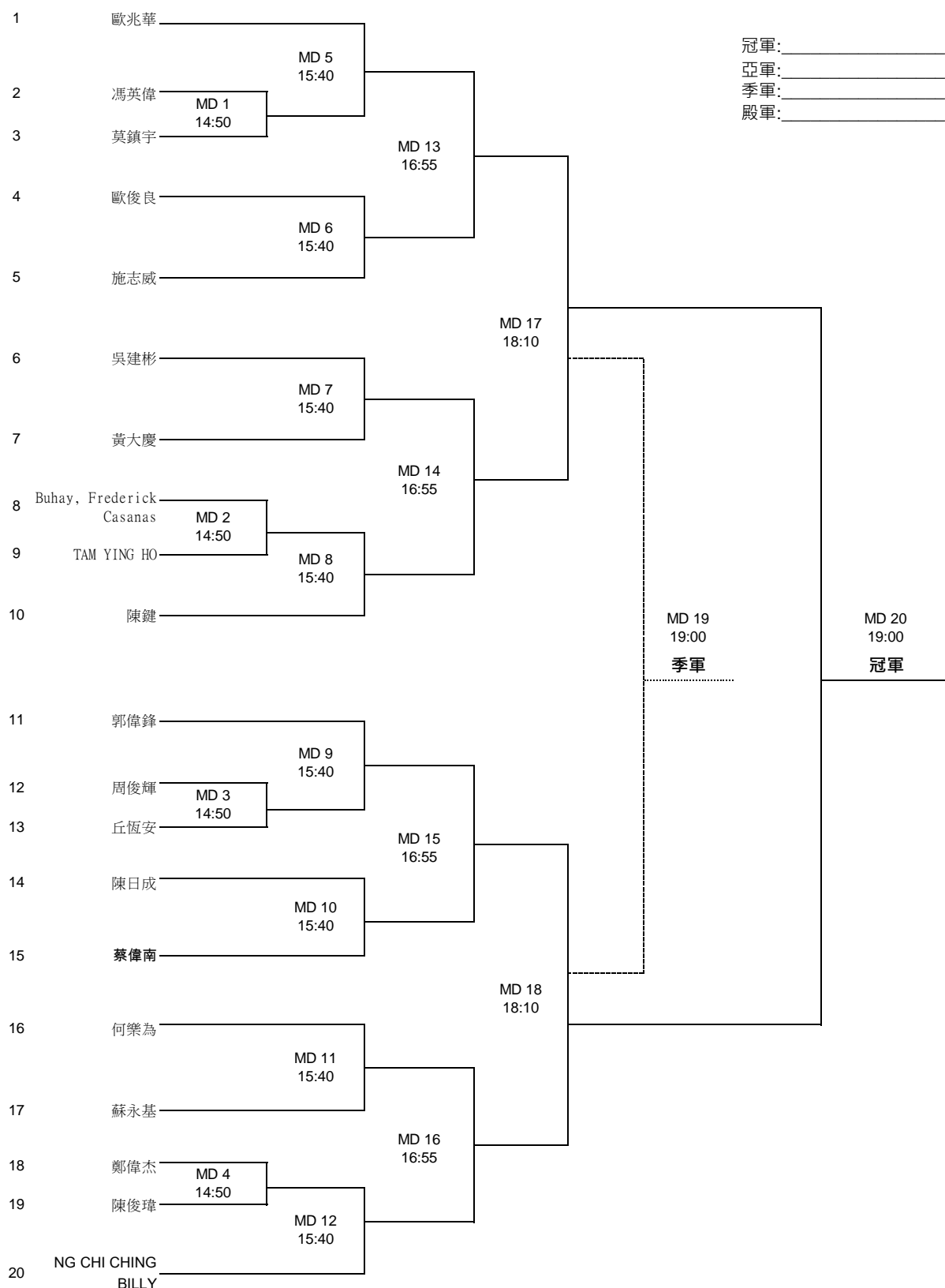

各組參賽者請依照賽會指定比賽日期及時間到達**柴灣體育館主場**，須親身主動向賽會工作人員報到。  
 如裁判召集出場5分鐘後仍未能出賽者，即作自動棄權論。  
 報到時須出示附有相片的身分證明文件正本。(香港學界聯會運動員註冊證、體育總會或體育機構的球員證恕不接納)

註: 所有賽事的比賽時間以當日宣佈為準，賽會恕不另行通知。

# 東區分齡乒乓球比賽 2023

## 男子單打成年 (ME 組) 賽程表

比賽日期：**2023年11月19日 (星期日)**

地點：**柴灣體育館**

報到時間：**比賽時間前15分鐘到向大會報到**

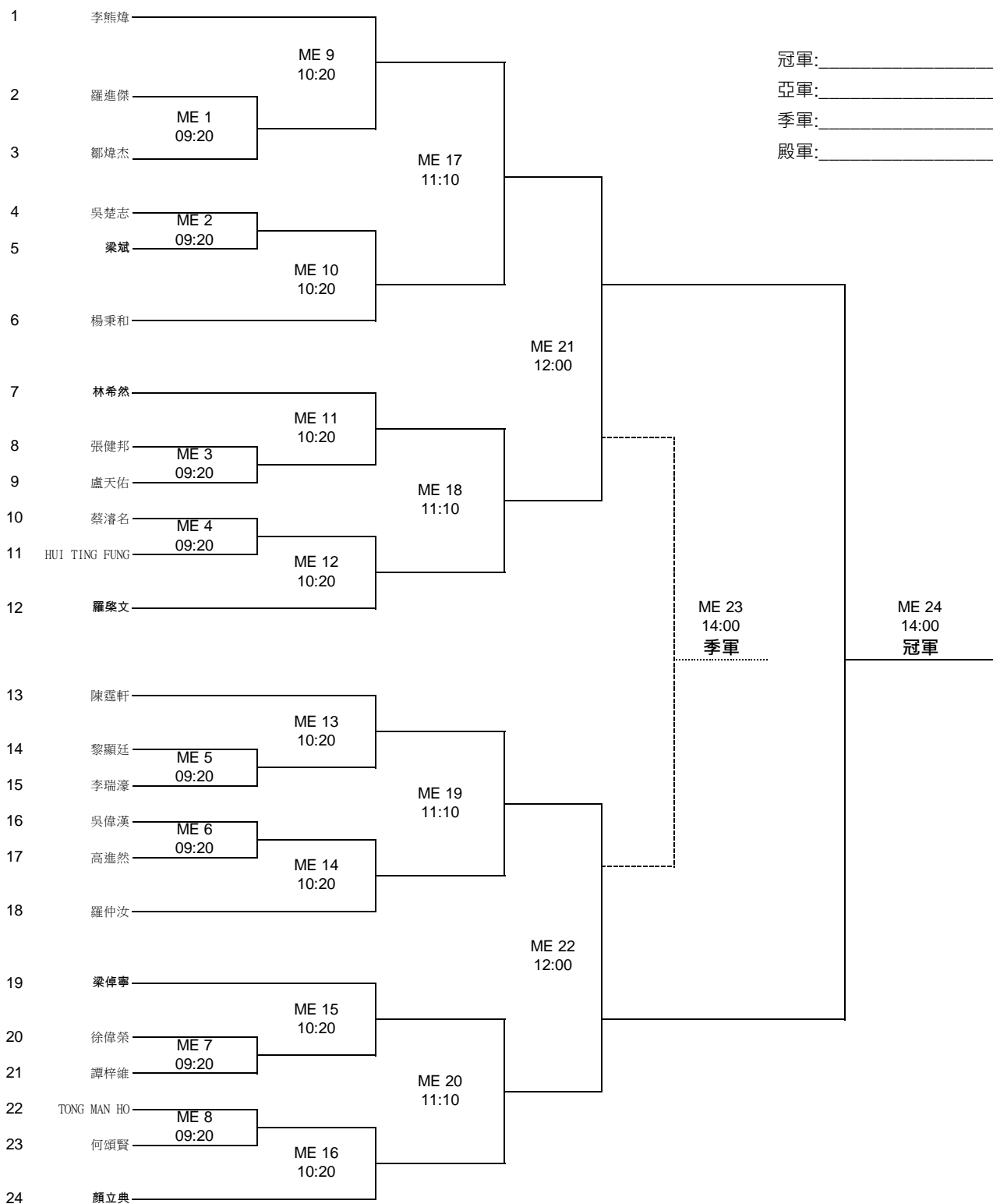

各組參賽者請依照賽會指定比賽日期及時間到達**柴灣體育館主場**，須親身主動向賽會工作人員報到。

如裁判召集出場5分鐘後仍未能出賽者，即作自動棄權論。

報到時須出示附有相片的身分證明文件正本。(香港學界聯會運動員註冊證、體育總會或體育機構的球員證恕不接納)

註: 所有賽事的比賽時間以當日宣佈為準，賽會恕不另行通知。

# 東區分齡乒乓球比賽 2023

## 男子單打 成年 (MF 組) 賽程表

比賽日期： **2023年11月19日 (星期日)**  
 地點： **柴灣體育館**  
 報到時間： **比賽時間前15分鐘到向大會報到**

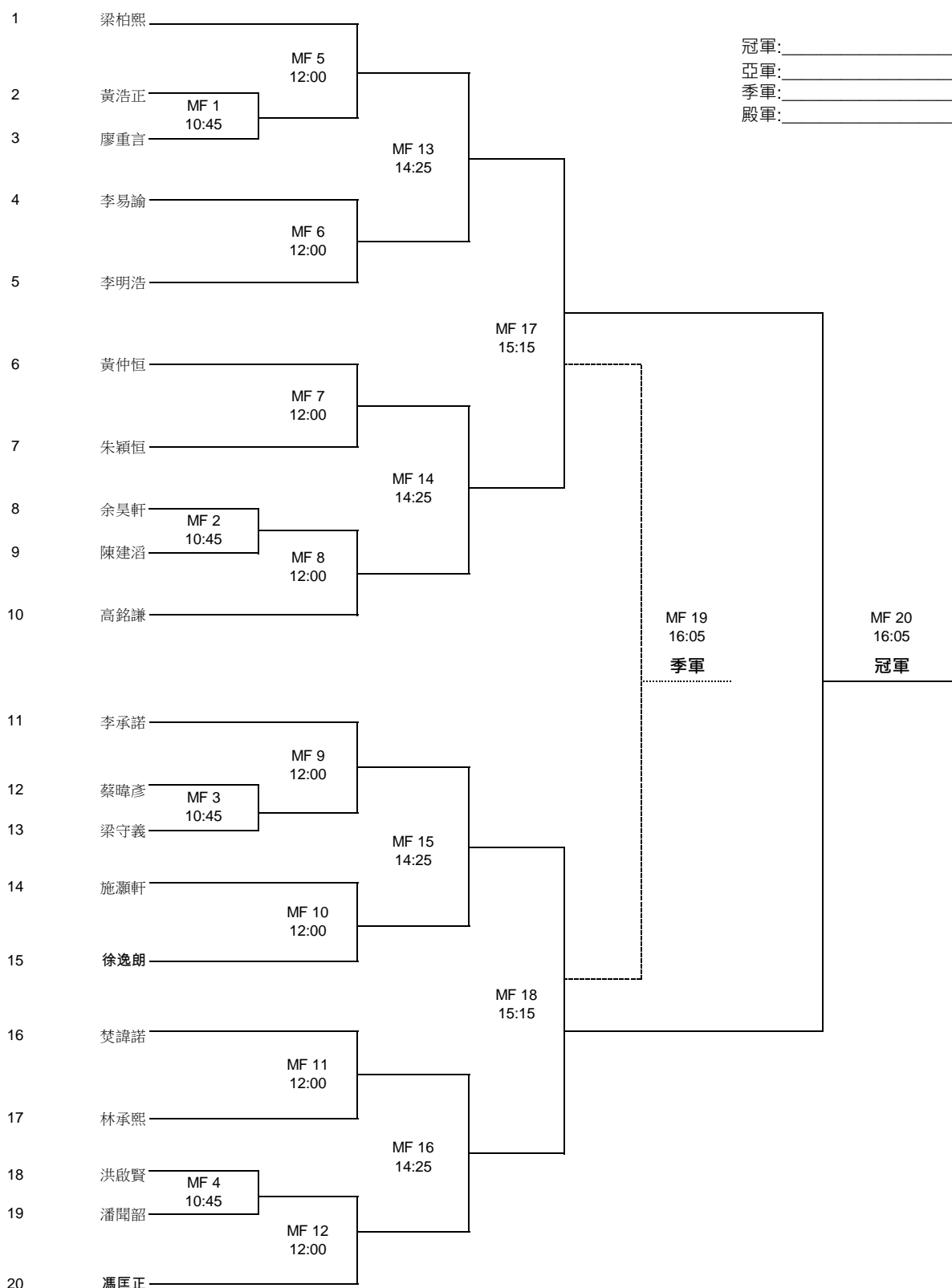

各組參賽者請依照賽會指定比賽日期及時間到達**柴灣體育館主場**，須親身主動向賽會工作人員報到。  
 如裁判召集出場5分鐘後仍未能出賽者，即作自動棄權論。  
 報到時須出示附有相片的身分證明文件正本。(香港學界聯會運動員註冊證、體育總會或體育機構的球員證恕不接納)

註: 所有賽事的比賽時間以當日宣佈為準，賽會恕不另行通知。

# 東區分齡乒乓球比賽 2023

## 男子單打 青少年 (MG 組) 賽程表

比賽日期： **2023年11月12日 (星期日)**  
 地點： **柴灣體育館**  
 報到時間： **比賽時間前15分鐘到向大會報到**

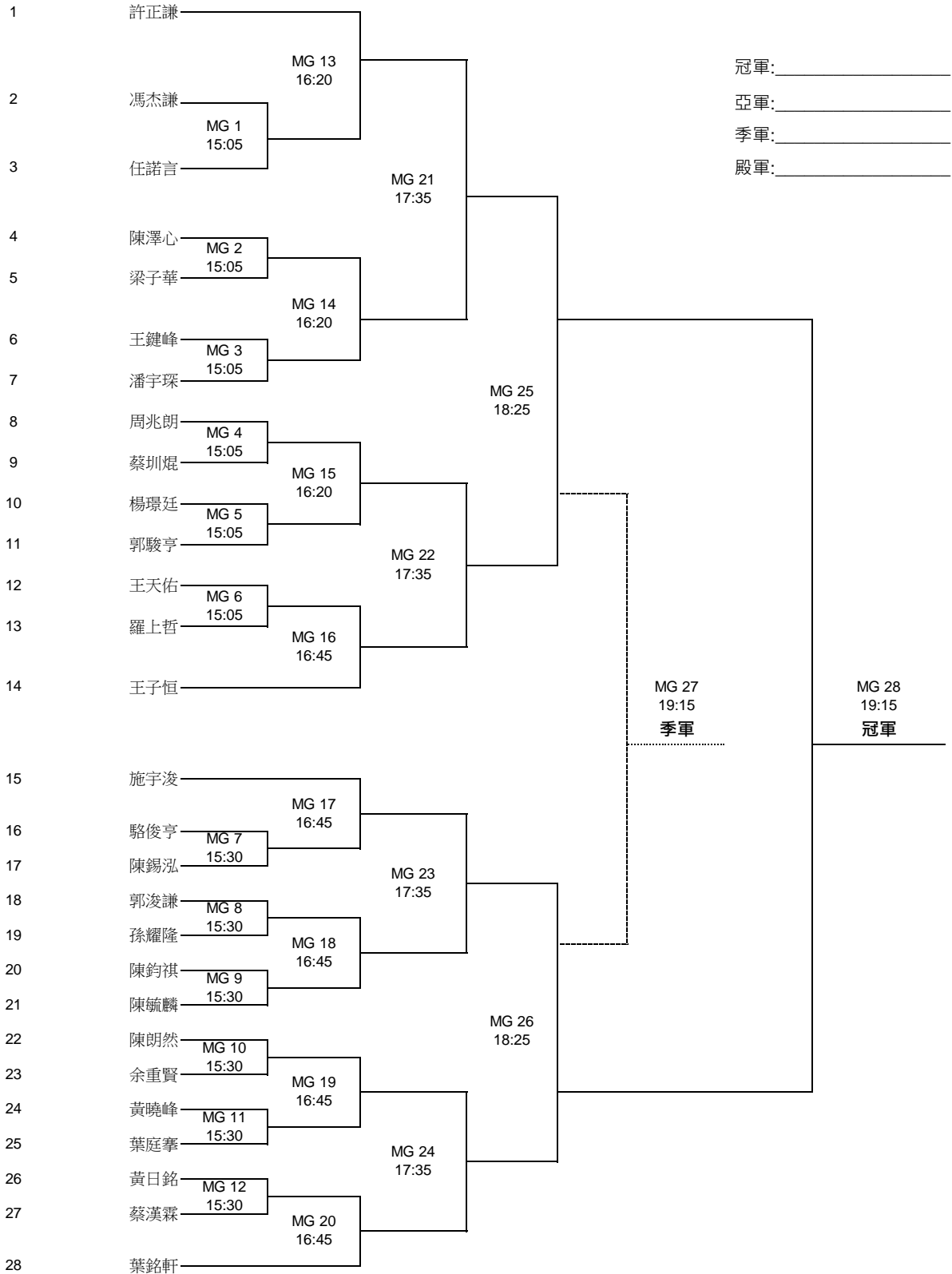

各組參賽者請依照賽會指定比賽日期及時間到達**柴灣體育館主場**，須親身主動向賽會工作人員報到。  
 如裁判召集出場5分鐘後仍未能出賽者，即作自動棄權論。  
 報到時須出示附有相片的身分證明文件正本。(香港學界聯會運動員註冊證、體育總會或體育機構的球員證恕不接納)

註: 所有賽事的比賽時間以當日宣佈為準，賽會恕不另行通知。

# 東區分齡乒乓球比賽 2023

## 男子單打 青少年 (MH組) 賽程表

比賽日期：2023年11月12日 (星期日)

地點：柴灣體育館

報到時間：比賽時間前15分鐘向大會報到

### MH組 賽程表(上線)

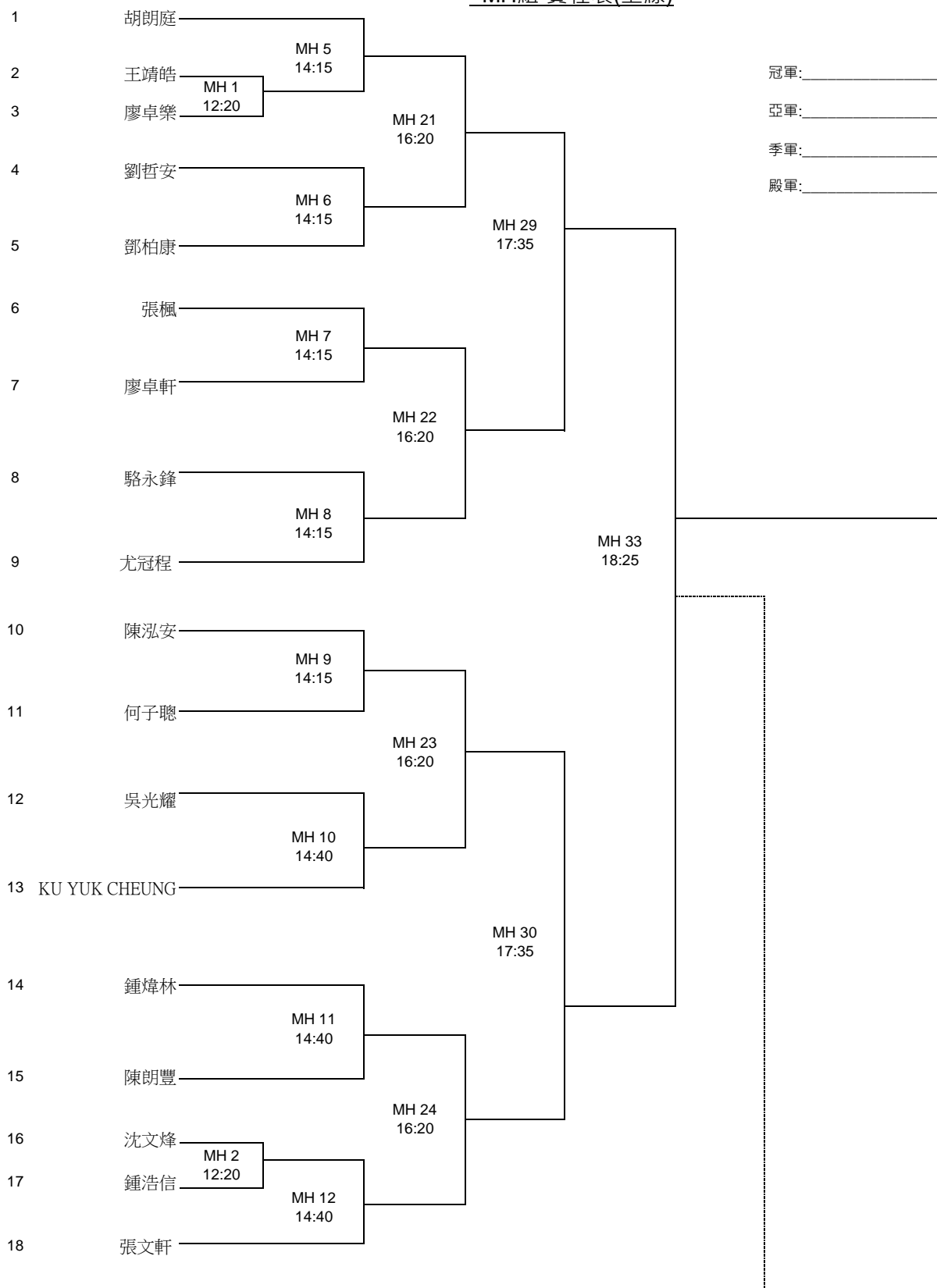

註: 所有賽事的比賽時間以當日宣佈為準，賽會恕不另行通知。

### MH組 賽程表(下線)

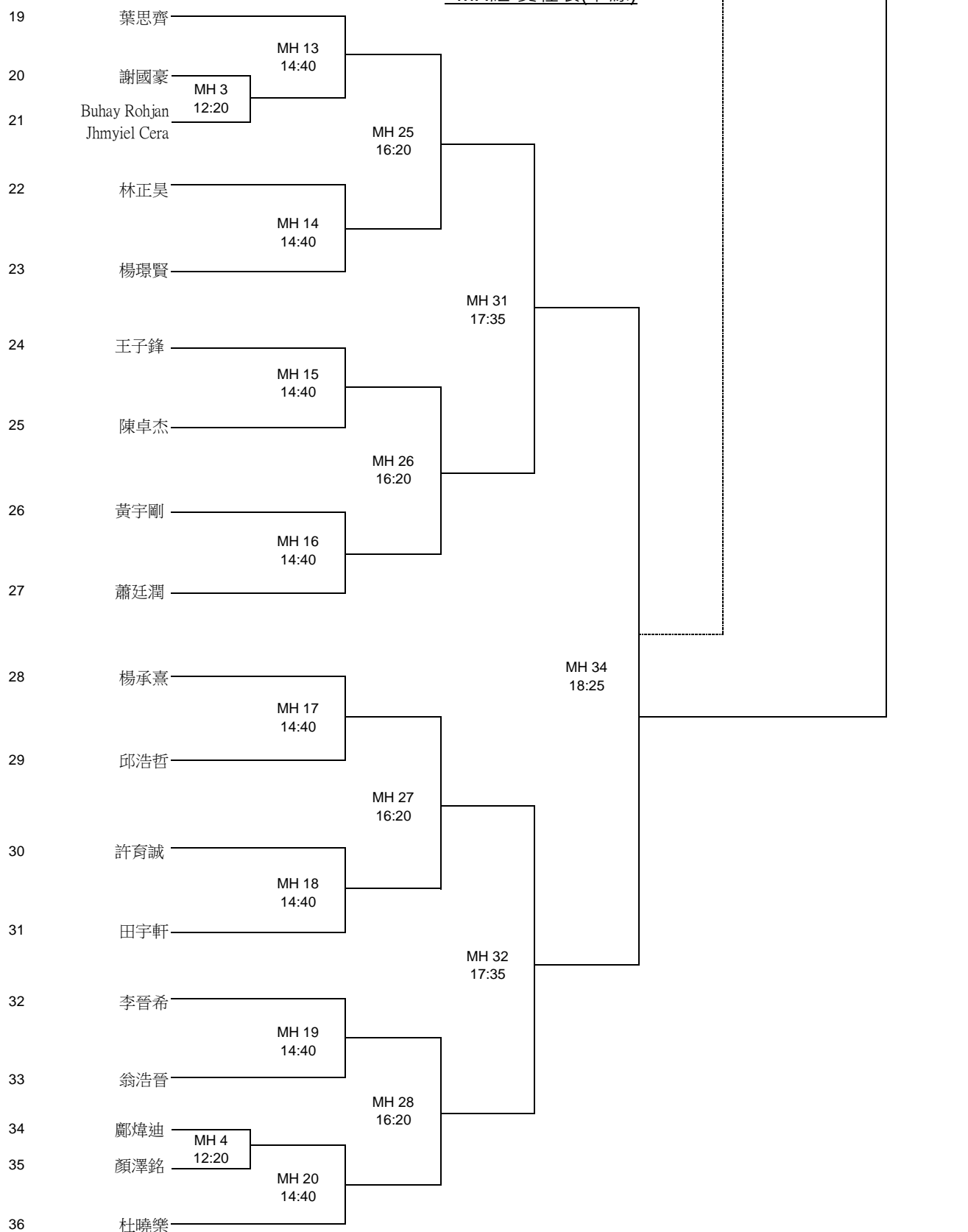

各組參賽者請依照賽會指定比賽日期及時間到**柴灣體育館主場**，須親身主動向賽會工作人員報到。  
 如裁判召集出場5分鐘後仍未能出賽者，即作自動棄權論。  
 報到時須出示附有相片的身分證明文件正本。(香港學界聯會運動員註冊證、體育總會或體育機構的球員證恕不接納)

註: 所有賽事的比賽時間以當日宣佈為準，賽會恕不另行通知。

# 東區分齡乒乓球比賽 2023

## 男子單打 青少年 (MI組) 賽程表

比賽日期：2023年11月12日 (星期日)

地點：柴灣體育館

報到時間：比賽時間前15分鐘到向大會報到

### MI組 賽程表(上線)

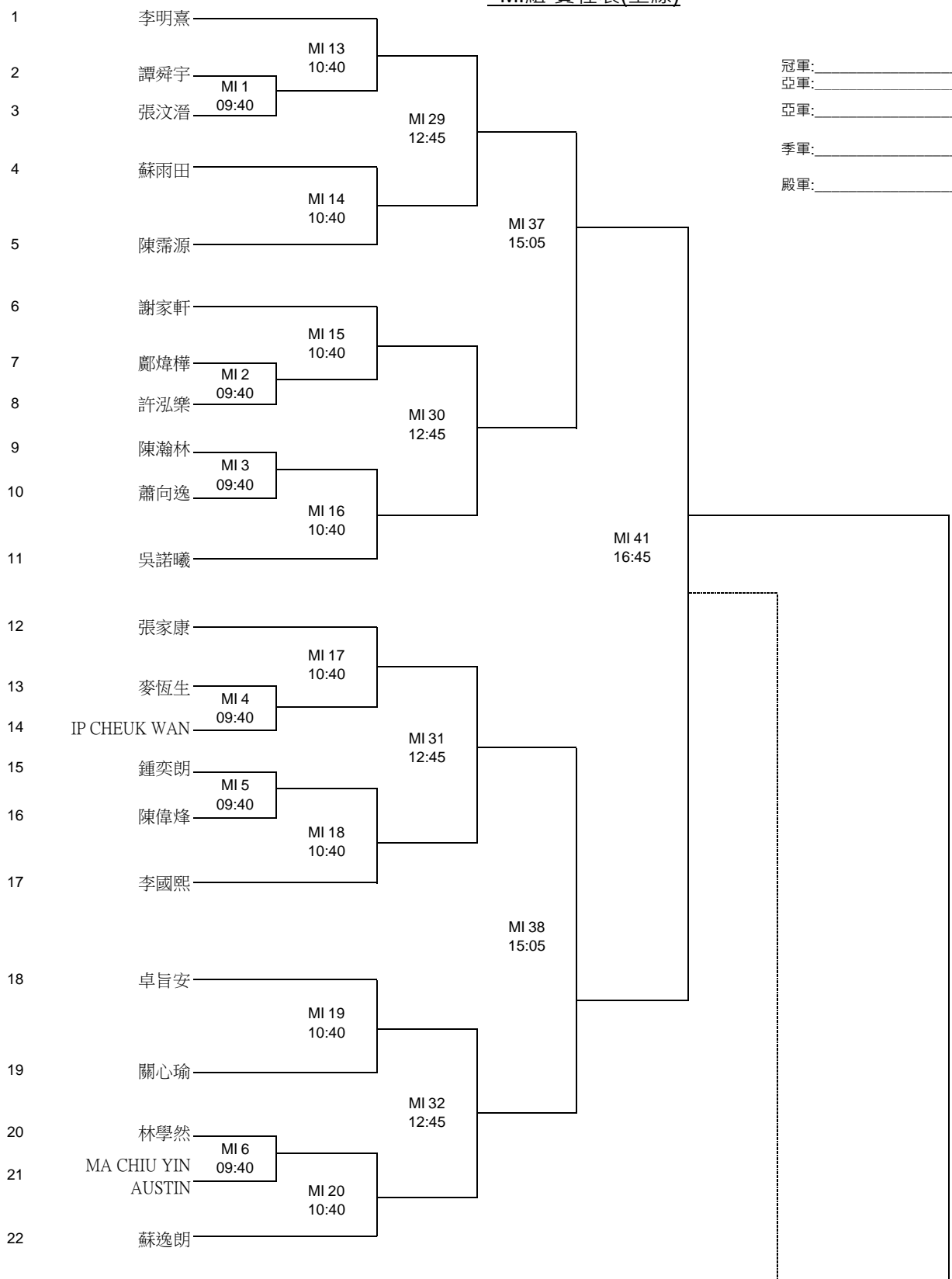

冠軍: \_\_\_\_\_  
 亞軍: \_\_\_\_\_  
 季軍: \_\_\_\_\_  
 殿軍: \_\_\_\_\_

註: 所有賽事的比賽時間以當日宣佈為準，賽會恕不另行通知。

### MI組 賽程表(下線)

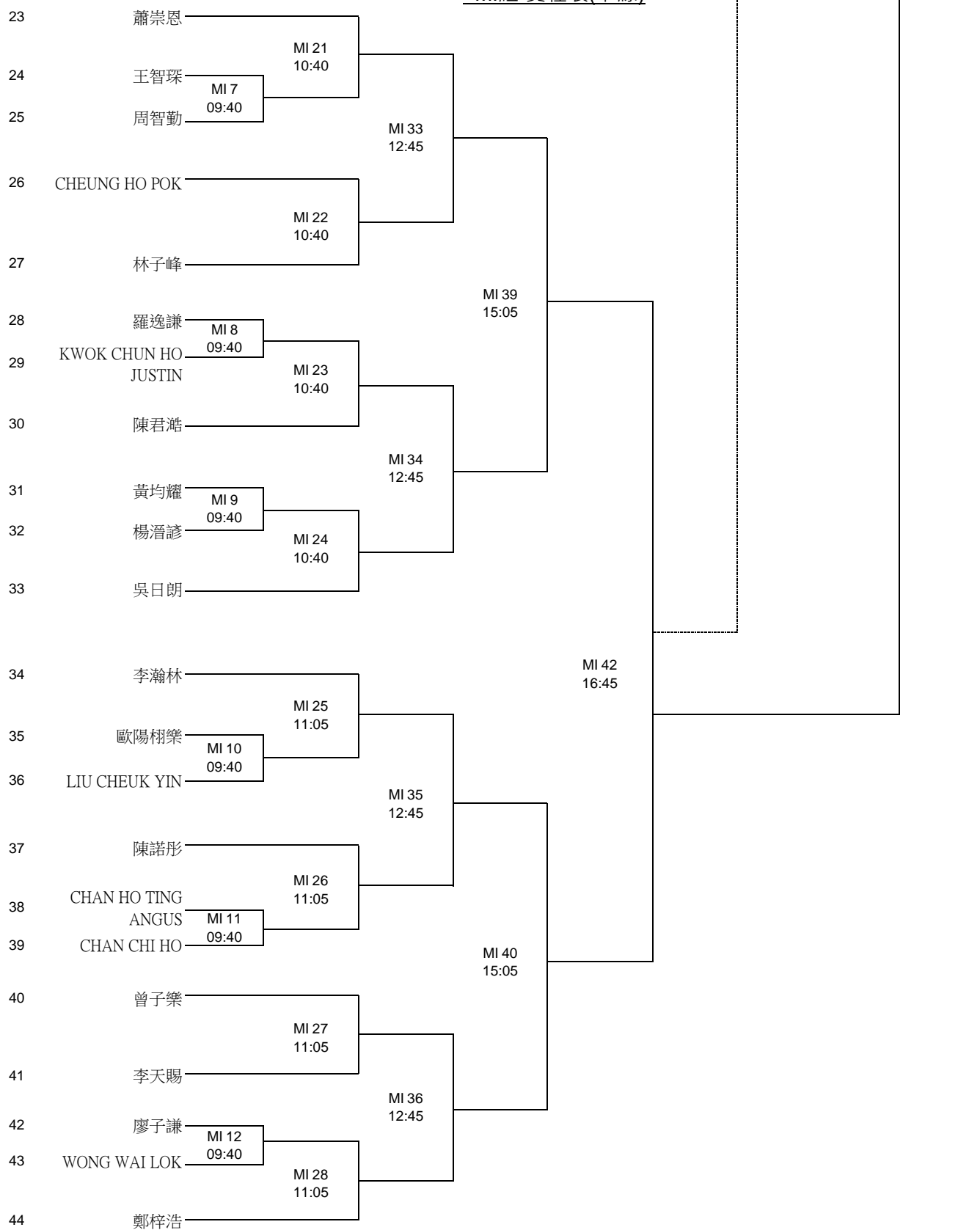

各組參賽者請依照賽會指定比賽日期及時間到柴灣體育館主場，須親身主動向賽會工作人員報到。  
 如裁判召集出場5分鐘後仍未能出賽者，即作自動棄權論。  
 報到時須出示附有相片的身分證明文件正本。(香港學界聯會運動員註冊證、體育總會或體育機構的球員證恕不接納)

註: 所有賽事的比賽時間以當日宣佈為準，賽會恕不另行通知。



# 東區分齡乒乓球比賽 2023

## 男子單打 青少年 (MJ 組) 賽程表

比賽日期：2023年11月12日 (星期日)

地點：柴灣體育館

報到時間：比賽時間前15分鐘到向大會報到

### MJ組 賽程表(上線)

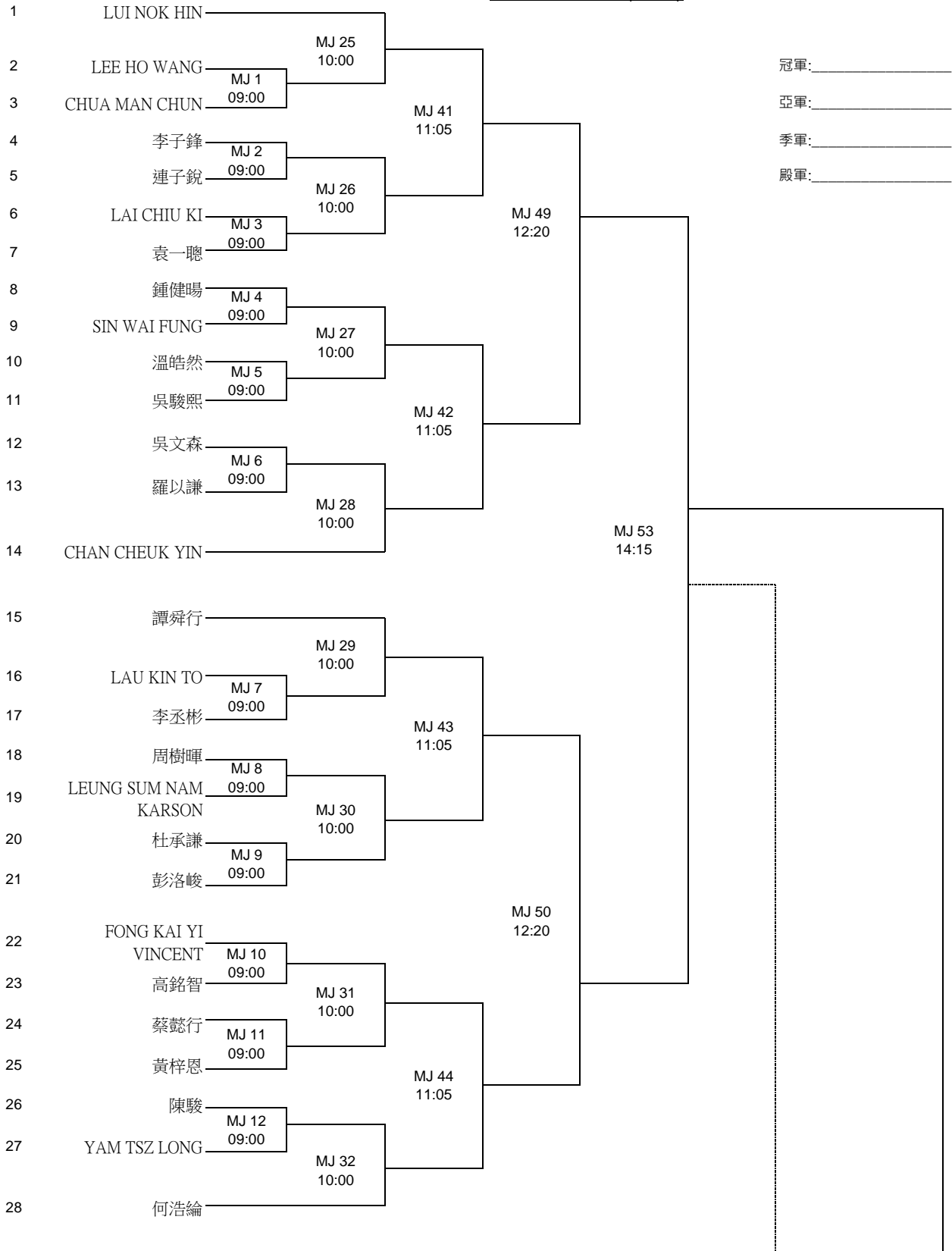

冠軍: \_\_\_\_\_  
 亞軍: \_\_\_\_\_  
 季軍: \_\_\_\_\_  
 殿軍: \_\_\_\_\_

註: 所有賽事的比賽時間以當日宣佈為準，賽會恕不另行通知。

### MJ組 賽程表(下線)

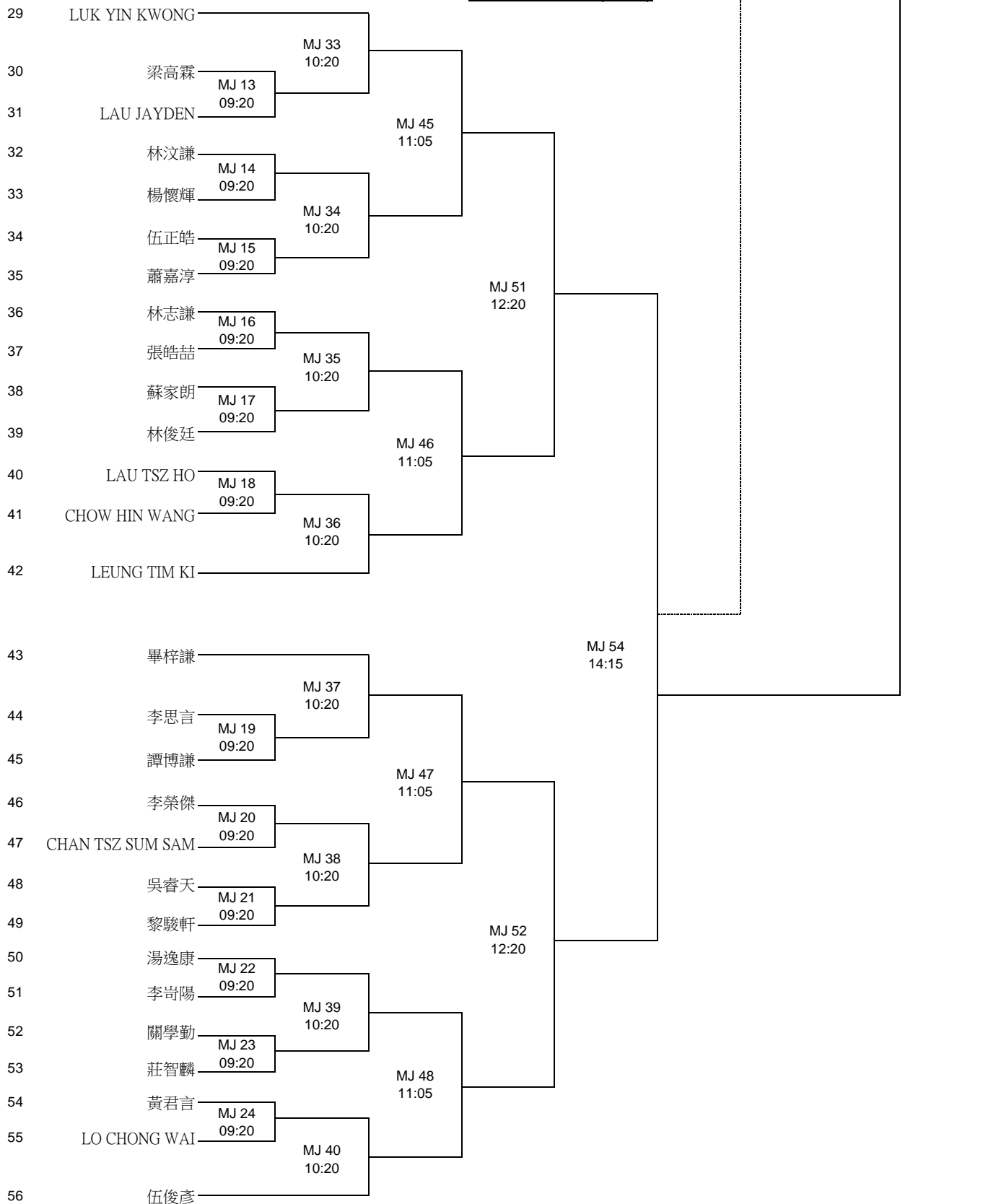

各組參賽者請依照賽會指定比賽日期及時間到**柴灣體育館主場**，須親身主動向賽會工作人員報到。  
 如裁判召集出場5分鐘後仍未能出賽者，即作自動棄權論。  
 報到時須出示附有相片的身分證明文件正本。(香港學界聯會運動員註冊證、體育總會或體育機構的球員證恕不接納)

註: 所有賽事的比賽時間以當日宣佈為準，賽會恕不另行通知。

# 東區分齡乒乓球比賽 2023

## 男子單打 青少年 (MK 組) 賽程表

比賽日期：2023年11月11日 (星期六)

地點：柴灣體育館

報到時間：比賽時間前15分鐘向大會報到

### MK組 賽程表(上線)

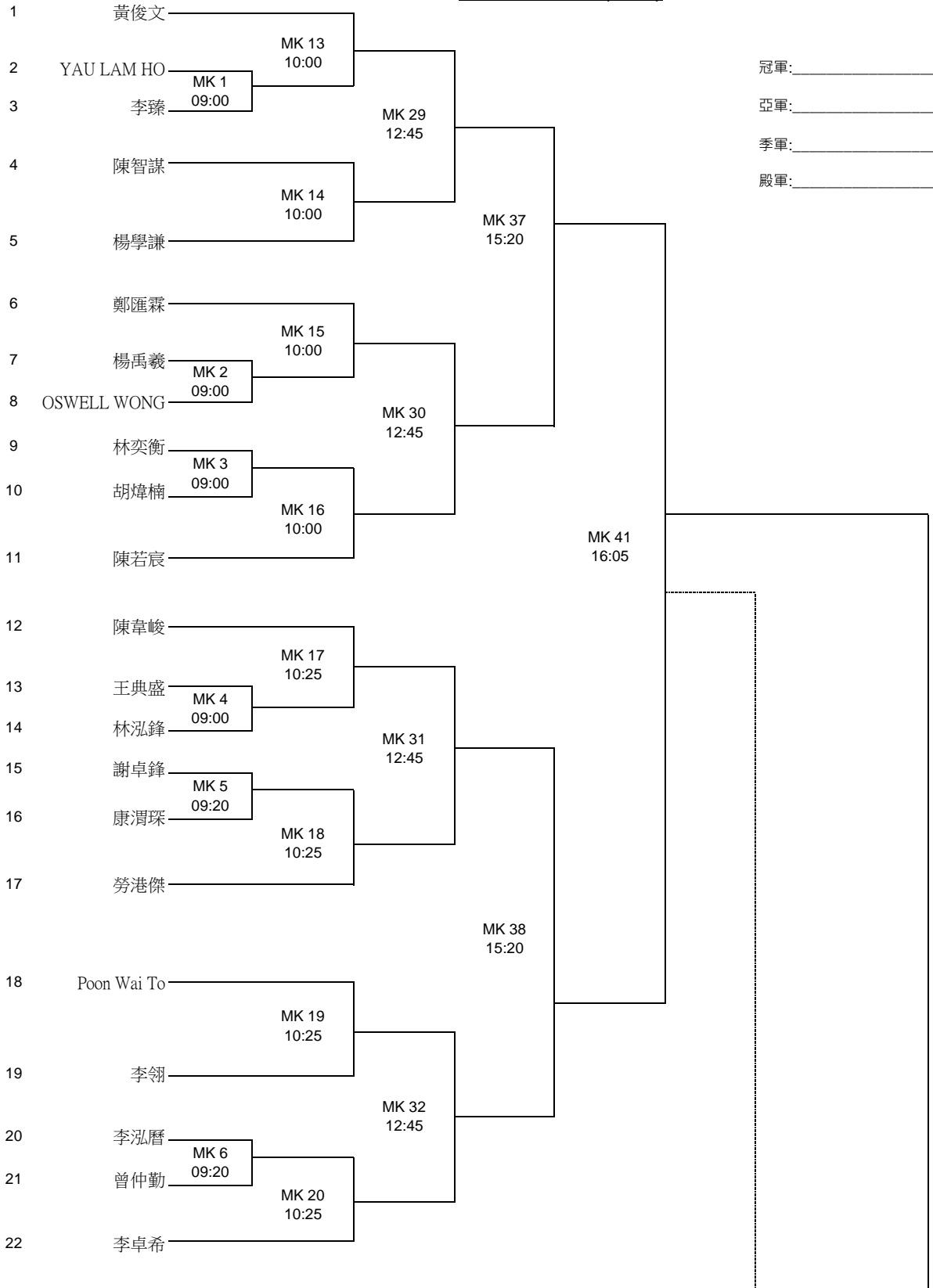

註: 所有賽事的比賽時間以當日宣佈為準，賽會恕不另行通知。

### MK組 賽程表(下線)

MK 43  
16:55  
季軍

MK 44  
16:55  
冠軍

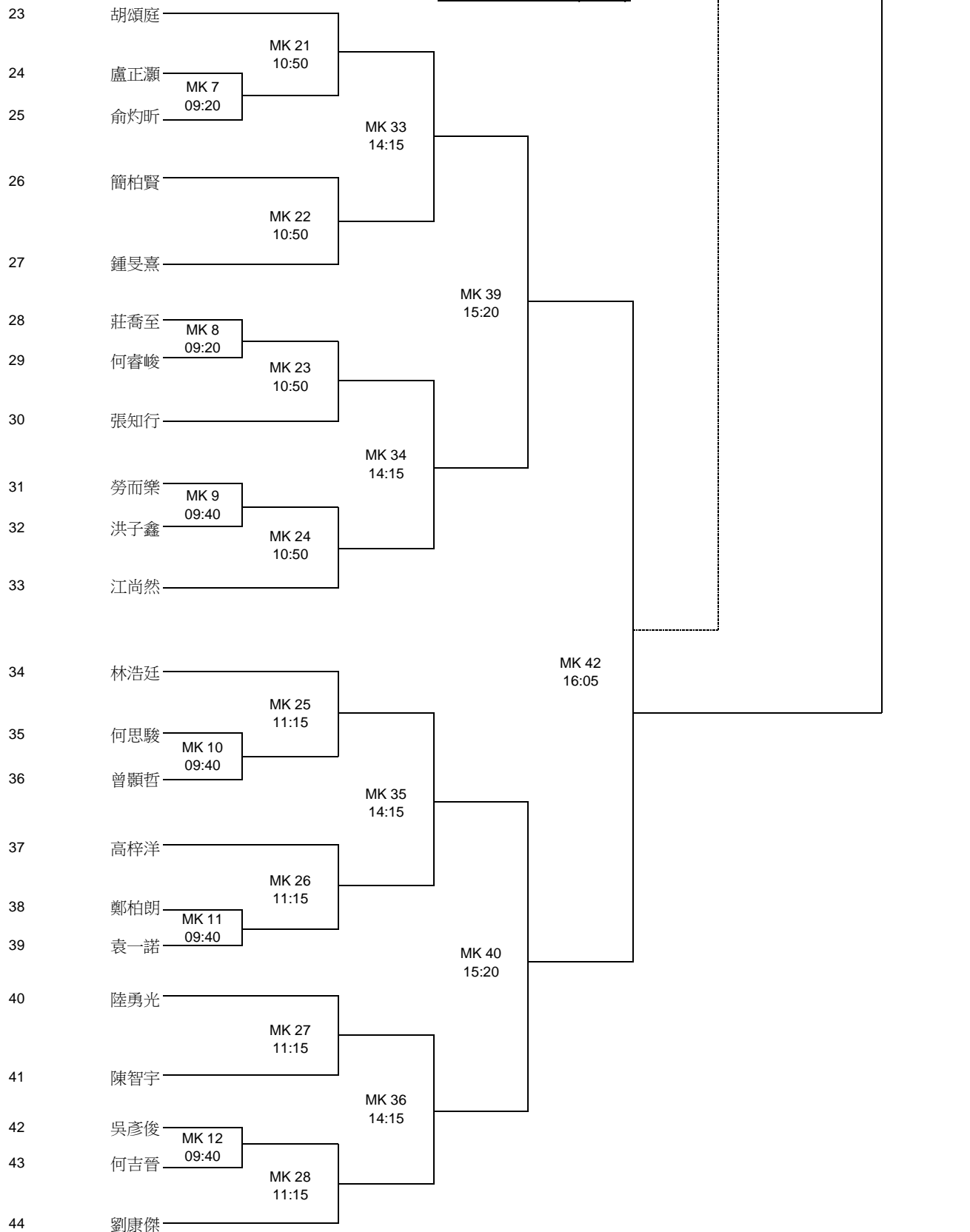

各組參賽者請依照賽會指定比賽日期及時間到**柴灣體育館主場**，須親身主動向賽會工作人員報到。  
如裁判召集出場5分鐘後仍未能出賽者，即作自動棄權論。  
報到時須出示附有相片的身分證明文件正本。(香港學界聯會運動員註冊證、體育總會或體育機構的球員證恕不接納)

註: 所有賽事的比賽時間以當日宣佈為準，賽會恕不另行通知。

# 東區分齡乒乓球比賽 2023

## 女子單打先進 (FA 組) 賽程表

比賽日期: **2023年11月19日 (星期日)**

地點: **柴灣體育館**

報到時間: **比賽時間前15分鐘到向大會報到**

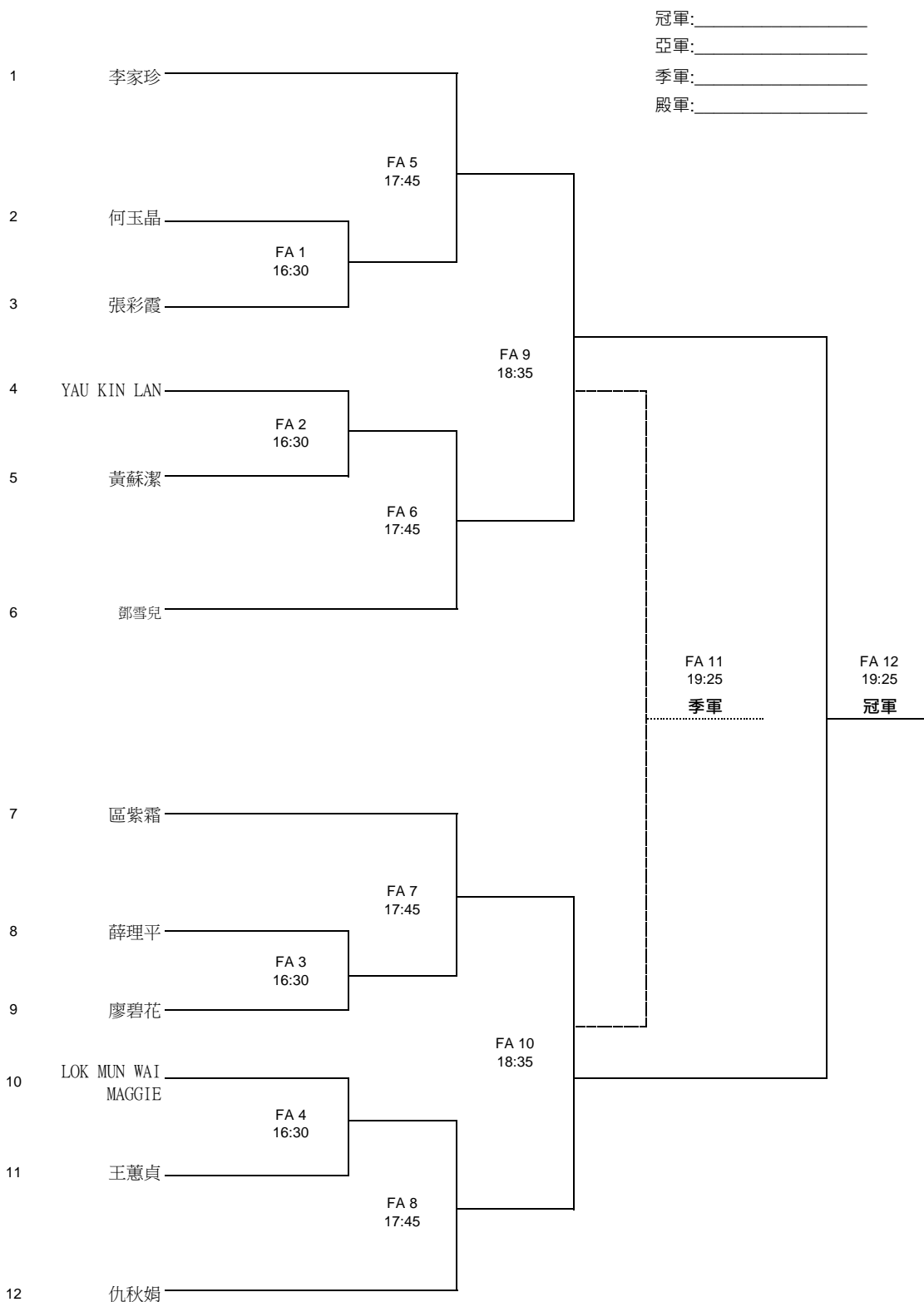

各組參賽者請依照賽會指定比賽日期及時間到達**柴灣體育館主場**，須親身主動向賽會工作人員報到。  
 如裁判召集出場5分鐘後仍未能出賽者，即作自動棄權論。  
 報到時須出示附有相片的身分證明文件正本。(香港學界聯會運動員註冊證、體育總會或體育機構的球員證恕不接納)

註: 所有賽事的比賽時間以當日宣佈為準，賽會恕不另行通知。

# 東區分齡乒乓球比賽 2023

## 女子單打先進 (FB組) 賽程表

比賽日期： **2023年11月19日 (星期日)**  
 地點： **柴灣體育館**  
 報到時間： **比賽時間前15分鐘到向大會報到**

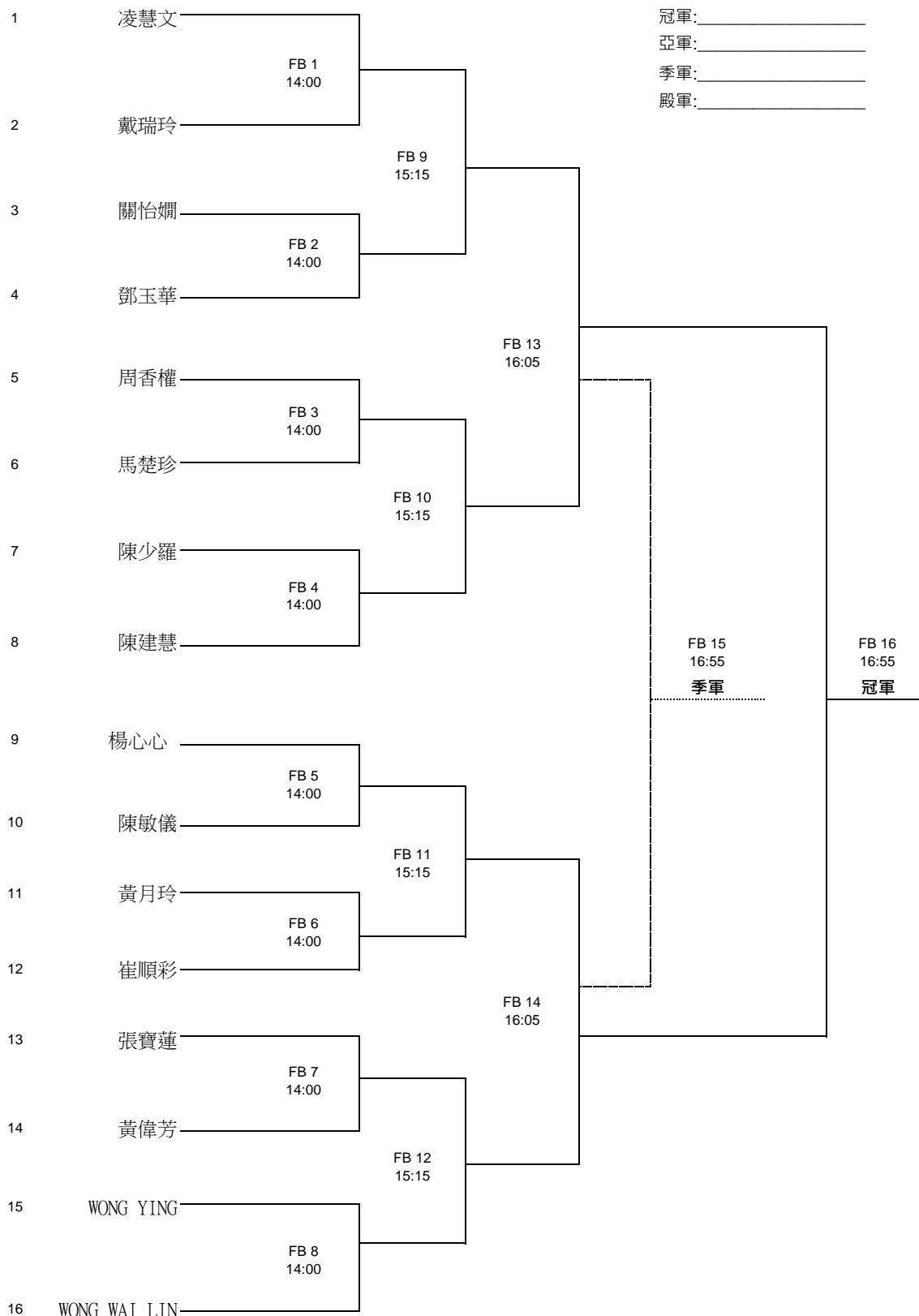

各組參賽者請依照賽會指定比賽日期及時間到達**柴灣體育館主場**，須親身主動向賽會工作人員報到。  
 如裁判召集出場5分鐘後仍未能出賽者，即作自動棄權論。  
 報到時須出示附有相片的身分證明文件正本。(香港學界聯會運動員註冊證、體育總會或體育機構的球員證恕不接納)  
 註: 所有賽事的比賽時間以當日宣佈為準，賽會恕不另行通知。

# 東區分齡乒乓球比賽 2023

## 女子單打 先進 (FC 組) 賽程表

比賽日期： **2023年11月19日 (星期日)**

地點： **柴灣體育館**

報到時間： **比賽時間前15分鐘到向大會報到**

冠軍: \_\_\_\_\_

亞軍: \_\_\_\_\_

季軍: \_\_\_\_\_

殿軍: \_\_\_\_\_

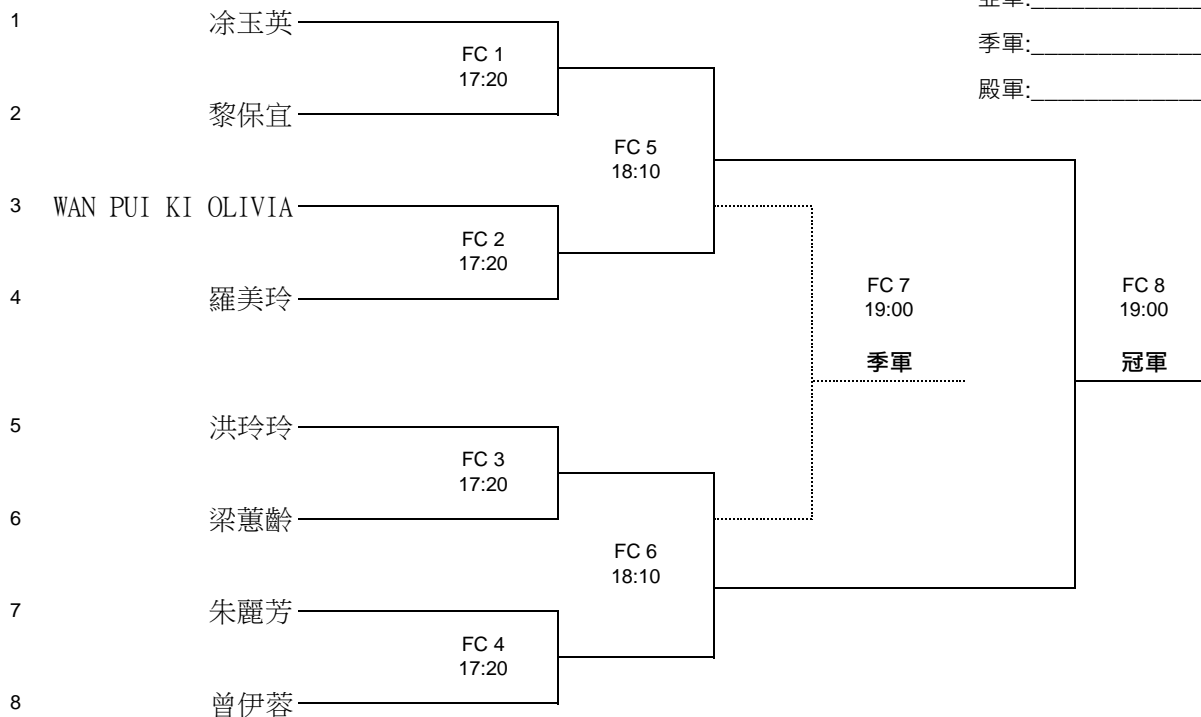

各組參賽者請依照賽會指定比賽日期及時間到達**柴灣體育館主場**，須親身主動向賽會工作人員報到。

如裁判召集出場5分鐘後仍未能出賽者，即作自動棄權論。

報到時須出示附有相片的身分證明文件正本。(香港學界聯會運動員註冊證、體育總會或體育機構的球員證恕不接納)

# 東區分齡乒乓球比賽 2023

## 女子單打 先進 (FD 組) 賽程表

比賽日期：**2023年11月19日 (星期日)**

地點：**柴灣體育館**

報到時間：**比賽時間前15分鐘到向大會報到**

冠軍: \_\_\_\_\_

亞軍: \_\_\_\_\_

季軍: \_\_\_\_\_

殿軍: \_\_\_\_\_

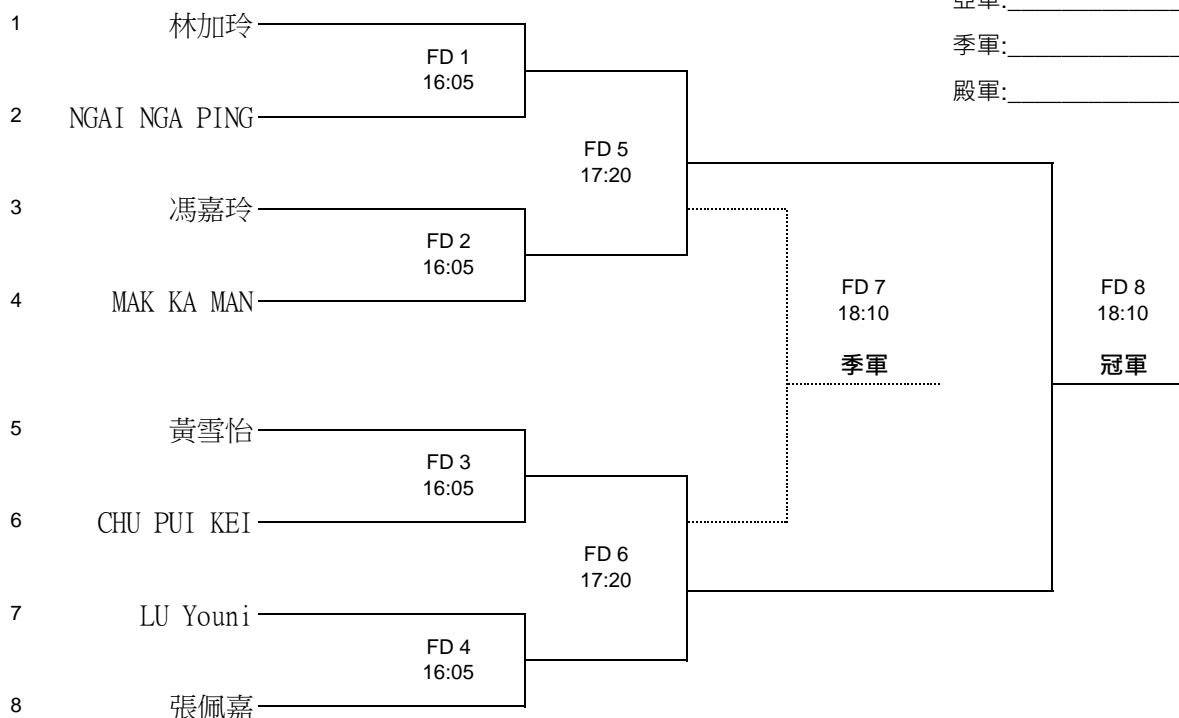

各組參賽者請依照賽會指定比賽日期及時間到達**柴灣體育館主場**，須親身主動向賽會工作人員報到。  
 如裁判召集出場5分鐘後仍未能出賽者，即作自動棄權論。  
 報到時須出示附有相片的身分證明文件正本。(香港學界聯會運動員註冊證、體育總會或體育機構的球員證恕不接納)



# 東區分齡乒乓球比賽 2023

## 女子單打 成年 (FE 組) 賽程表

比賽日期：**2023年11月19日 (星期日)**

地點：**柴灣體育館**

報到時間：**比賽時間前15分鐘到向大會報到**

冠軍: \_\_\_\_\_

亞軍: \_\_\_\_\_

季軍: \_\_\_\_\_

殿軍: \_\_\_\_\_

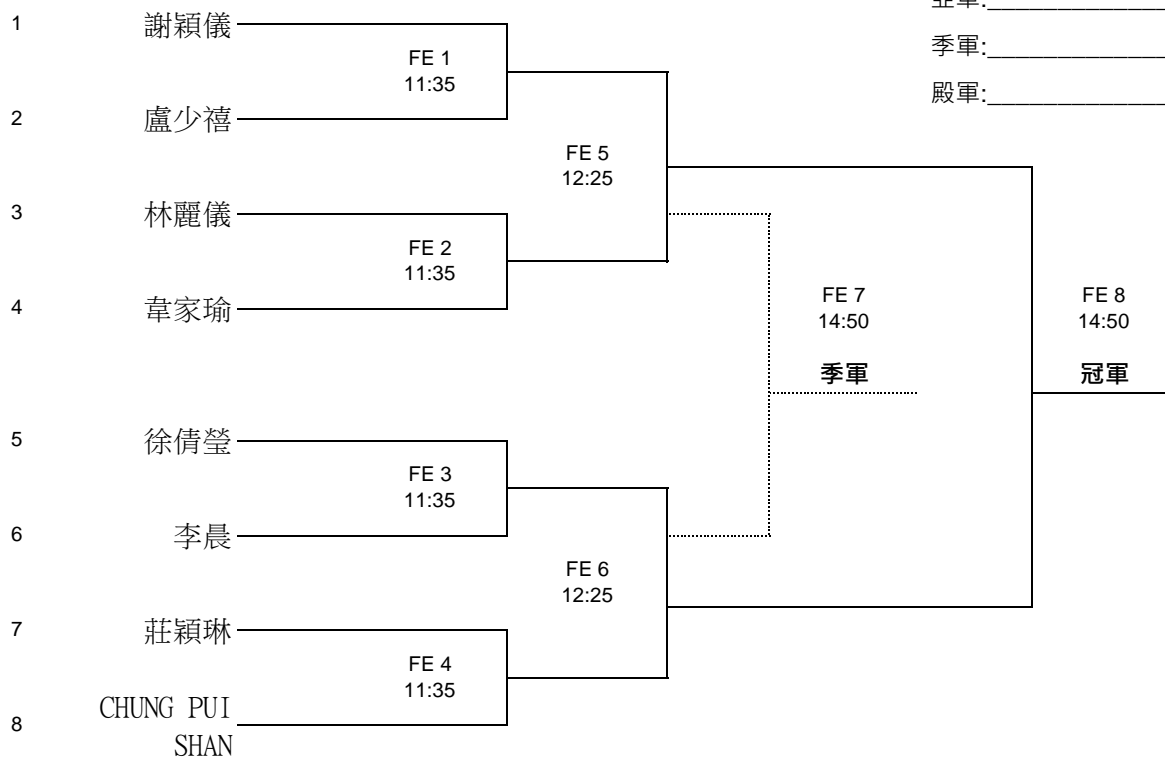

各組參賽者請依照賽會指定比賽日期及時間到達**柴灣體育館主場**，須親身主動向賽會工作人員報到。  
 如裁判召集出場5分鐘後仍未能出賽者，即作自動棄權論。  
 報到時須出示附有相片的身分證明文件正本。(香港學界聯會運動員註冊證、體育總會或體育機構的球員證恕不接納)

# 東區分齡乒乓球比賽 2023

## 女子單打成年 (FF 組) 賽程表

比賽日期： **2023年11月19日 (星期日)**

地點： **柴灣體育館**

報到時間： **比賽時間前15分鐘到向大會報到**

冠軍： \_\_\_\_\_

亞軍： \_\_\_\_\_

季軍： \_\_\_\_\_

殿軍： \_\_\_\_\_

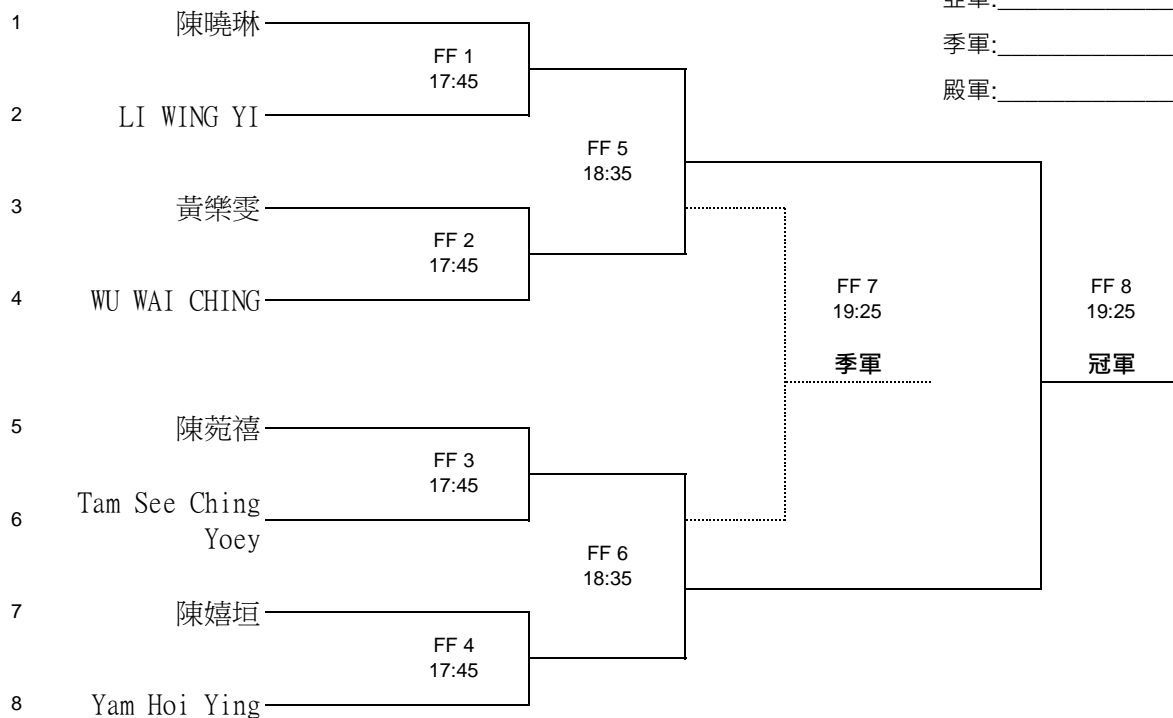

各組參賽者請依照賽會指定比賽日期及時間到達**柴灣體育館主場**，須親身主動向賽會工作人員報到。  
如裁判召集出場5分鐘後仍未能出賽者，即作自動棄權論。  
報到時須出示附有相片的身分證明文件正本。(香港學界聯會運動員註冊證、體育總會或體育機構的球員證恕不接納)

# 東區分齡乒乓球比賽 2023

## 女子單打 青少年 (FG 組) 賽程表

比賽日期: **2023年11月19日 (星期日)**  
 地點: **柴灣體育館**  
 報到時間: **比賽時間前15分鐘到向大會報到**

冠軍: \_\_\_\_\_  
 亞軍: \_\_\_\_\_  
 季軍: \_\_\_\_\_  
 殿軍: \_\_\_\_\_

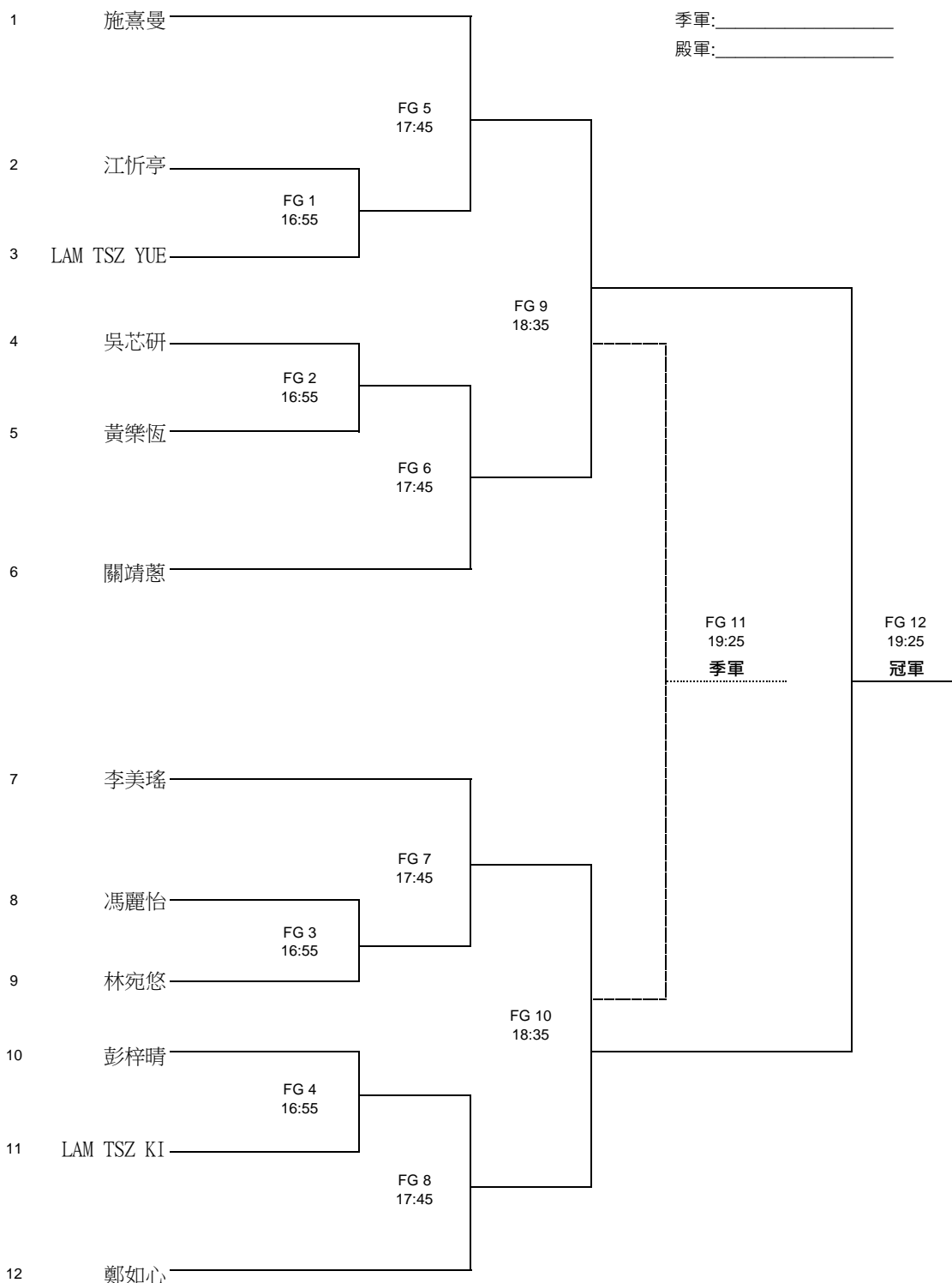

各組參賽者請依照賽會指定比賽日期及時間到達**柴灣體育館主場**，須親身主動向賽會工作人員報到。  
 如裁判召集出場5分鐘後仍未能出賽者，即作自動棄權論。  
 報到時須出示附有相片的身分證明文件正本。(香港學界聯會運動員註冊證、體育總會或體育機構的球員證恕不接納)  
 註: 所有賽事的比賽時間以當日宣佈為準，賽會恕不另行通知。

# 東區分齡乒乓球比賽 2023

## 女子單打 青少年 (FH 組) 賽程表

比賽日期： **2023年11月19日 (星期日)**

地點： **柴灣體育館**

報到時間： **比賽時間前15分鐘到向大會報到**

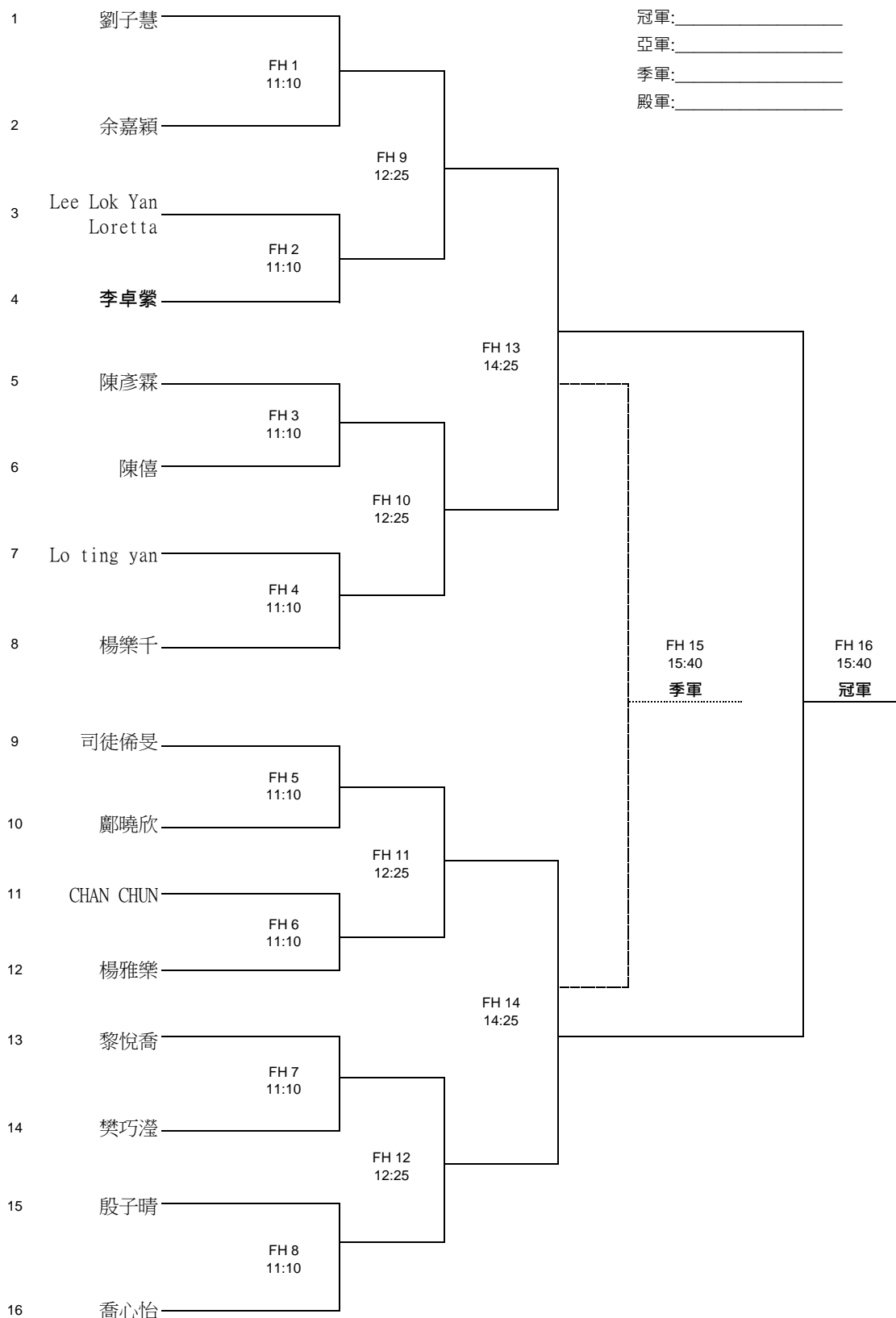

各組參賽者請依照賽會指定比賽日期及時間到達**柴灣體育館主場**，須親身主動向賽會工作人員報到。

如裁判召集出場5分鐘後仍未能出賽者，即作自動棄權論。

報到時須出示附有相片的身分證明文件正本。(香港學界聯會運動員註冊證、體育總會或體育機構的球員證恕不接納)

註: 所有賽事的比賽時間以當日宣佈為準，賽會恕不另行通知。

# 東區分齡乒乓球比賽 2023

## 女子單打 青少年 (FI 組) 賽程表

比賽日期: **2023年11月19日 (星期日)**  
 地點: **柴灣體育館**  
 報到時間: **比賽時間前15分鐘到向大會報到**

冠軍: \_\_\_\_\_  
 亞軍: \_\_\_\_\_  
 季軍: \_\_\_\_\_  
 殿軍: \_\_\_\_\_

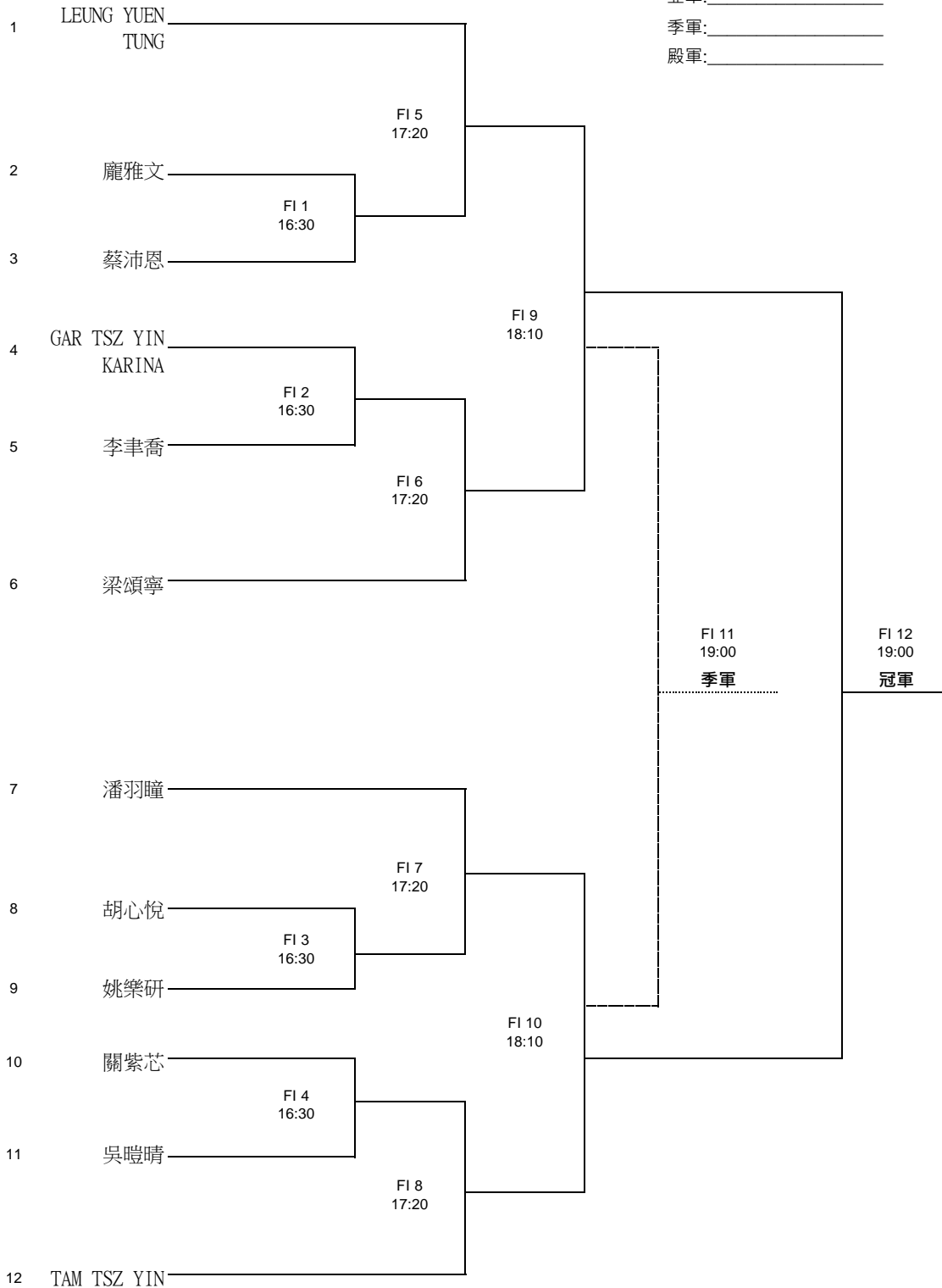

各組參賽者請依照賽會指定比賽日期及時間到達**柴灣體育館主場**，須親身主動向賽會工作人員報到。  
 如裁判召集出場5分鐘後仍未能出賽者，即作自動棄權論。  
 報到時須出示附有相片的身分證明文件正本。(香港學界聯會運動員註冊證、體育總會或體育機構的球員證恕不接納)  
註: 所有賽事的比賽時間以當日宣佈為準，賽會恕不另行通知。

# 東區分齡乒乓球比賽 2023

## 女子單打 青少年 (FJ 組) 賽程表

比賽日期：**2023年11月19日 (星期日)**  
 地點：**柴灣體育館**  
 報到時間：**比賽時間前15分鐘到向大會報到**

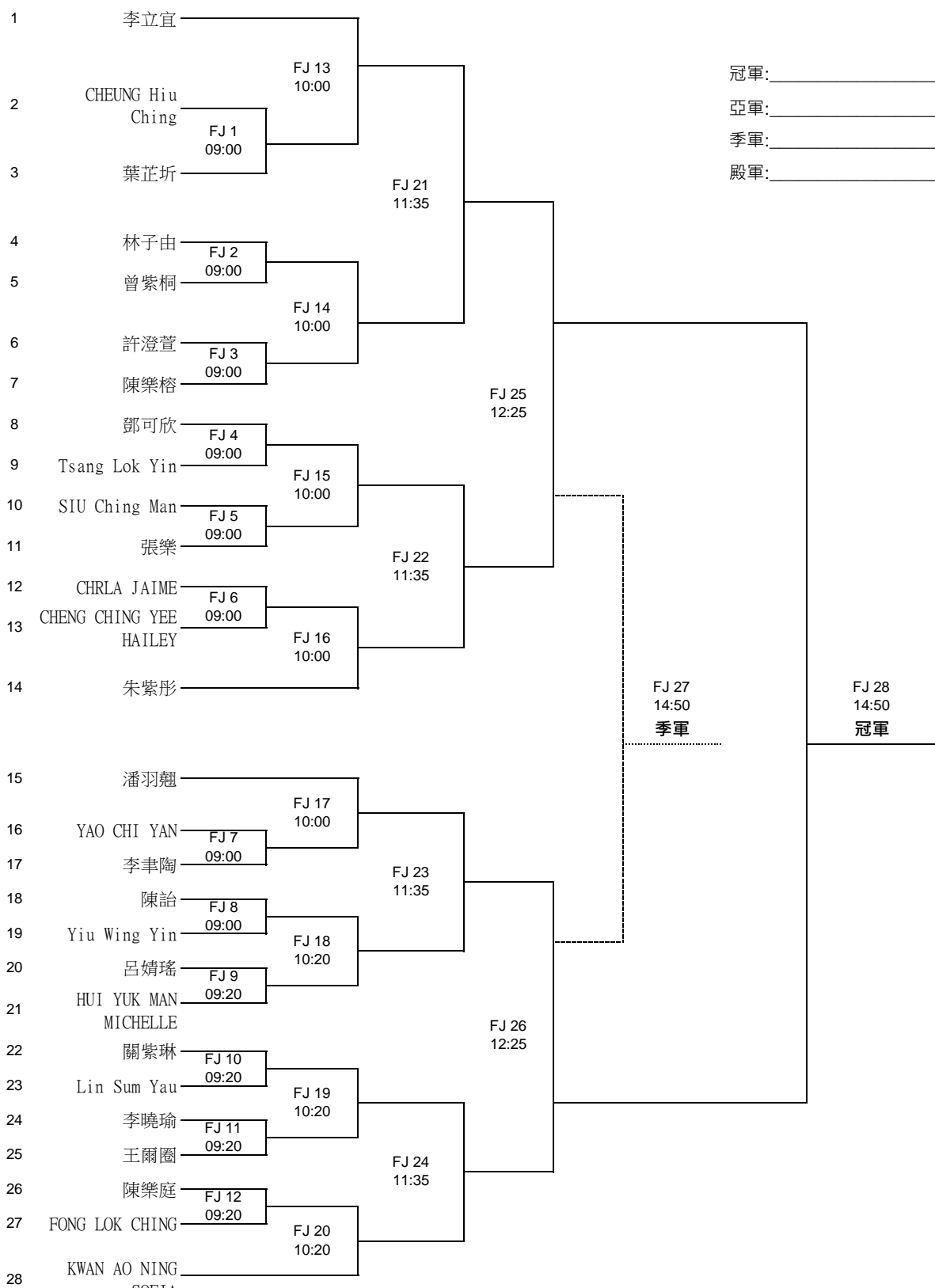

各組參賽者請依照賽會指定比賽日期及時間到達**柴灣體育館主場**，須親身主動向賽會工作人員報到。  
 如裁判召集出場5分鐘後仍未能出賽者，即作自動棄權論。  
 報到時須出示附有相片的身分證明文件正本。(香港學界聯會運動員註冊證、體育總會或體育機構的球員證恕不接納)

註: 所有賽事的比賽時間以當日宣佈為準，賽會恕不另行通知。

# 東區分齡乒乓球比賽 2023

## 女子單打 青少年 (FK 組) 賽程表

比賽日期：2023年11月11日 (星期六)

地點：柴灣體育館

報到時間：比賽時間前15分鐘到向大會報到

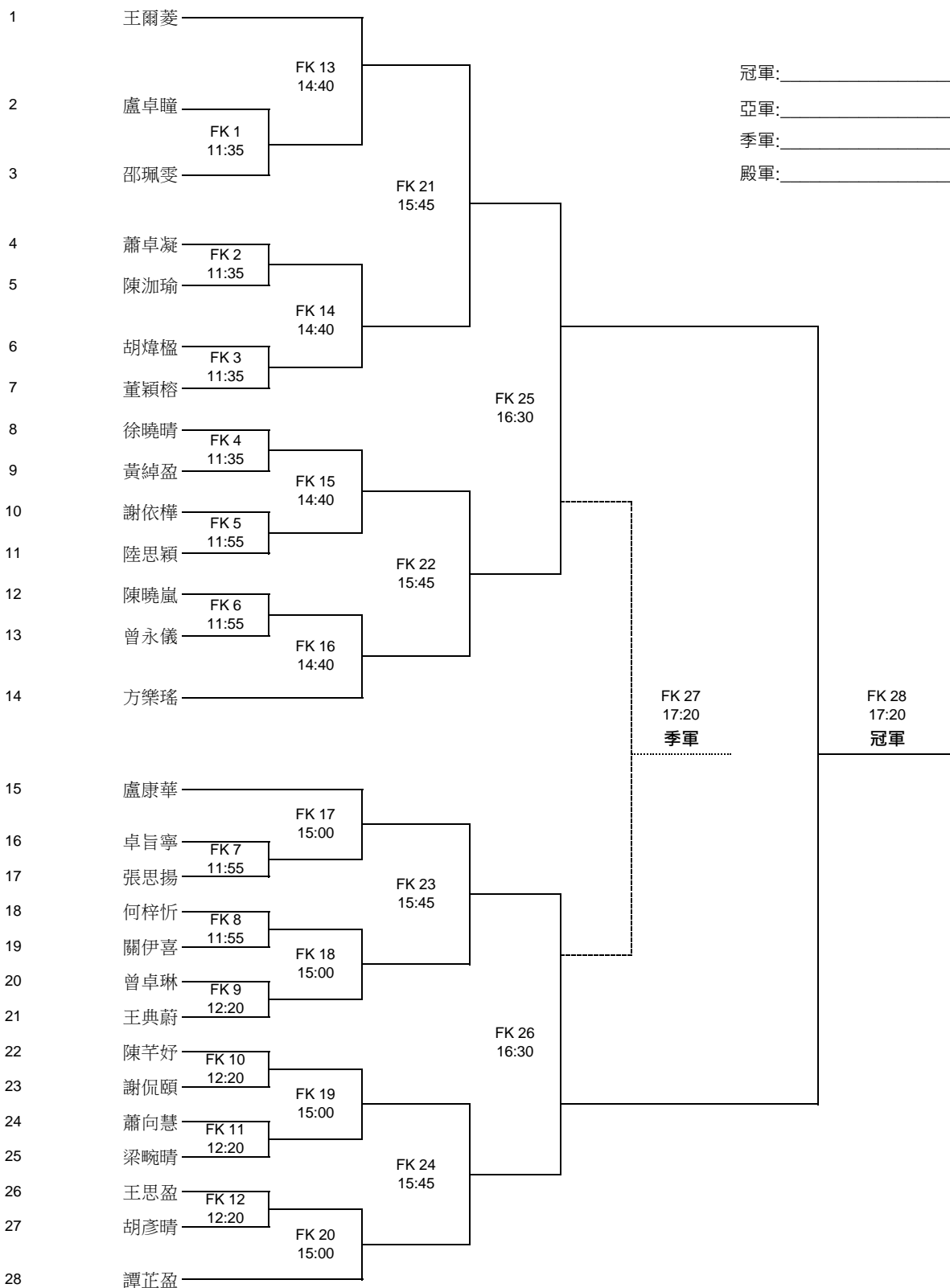

冠軍: \_\_\_\_\_

亞軍: \_\_\_\_\_

季軍: \_\_\_\_\_

殿軍: \_\_\_\_\_

各組參賽者請依照賽會指定比賽日期及時間到達柴灣體育館主場，須親身主動向賽會工作人員報到。  
 如裁判召集出場5分鐘後仍未能出賽者，即作自動棄權論。  
 報到時須出示附有相片的身分證明文件正本。(香港學界聯會運動員註冊證、體育總會或體育機構的球員證恕不接納)

註: 所有賽事的比賽時間以當日宣佈為準，賽會恕不另行通知。

# 東區分齡乒乓球比賽 2023

## 混合雙打公開 (OX 組) 賽程表

比賽日期： **2023年11月11日 (星期六)**

地點： **柴灣體育館**

報到時間： **比賽時間前15分鐘到向大會報到**

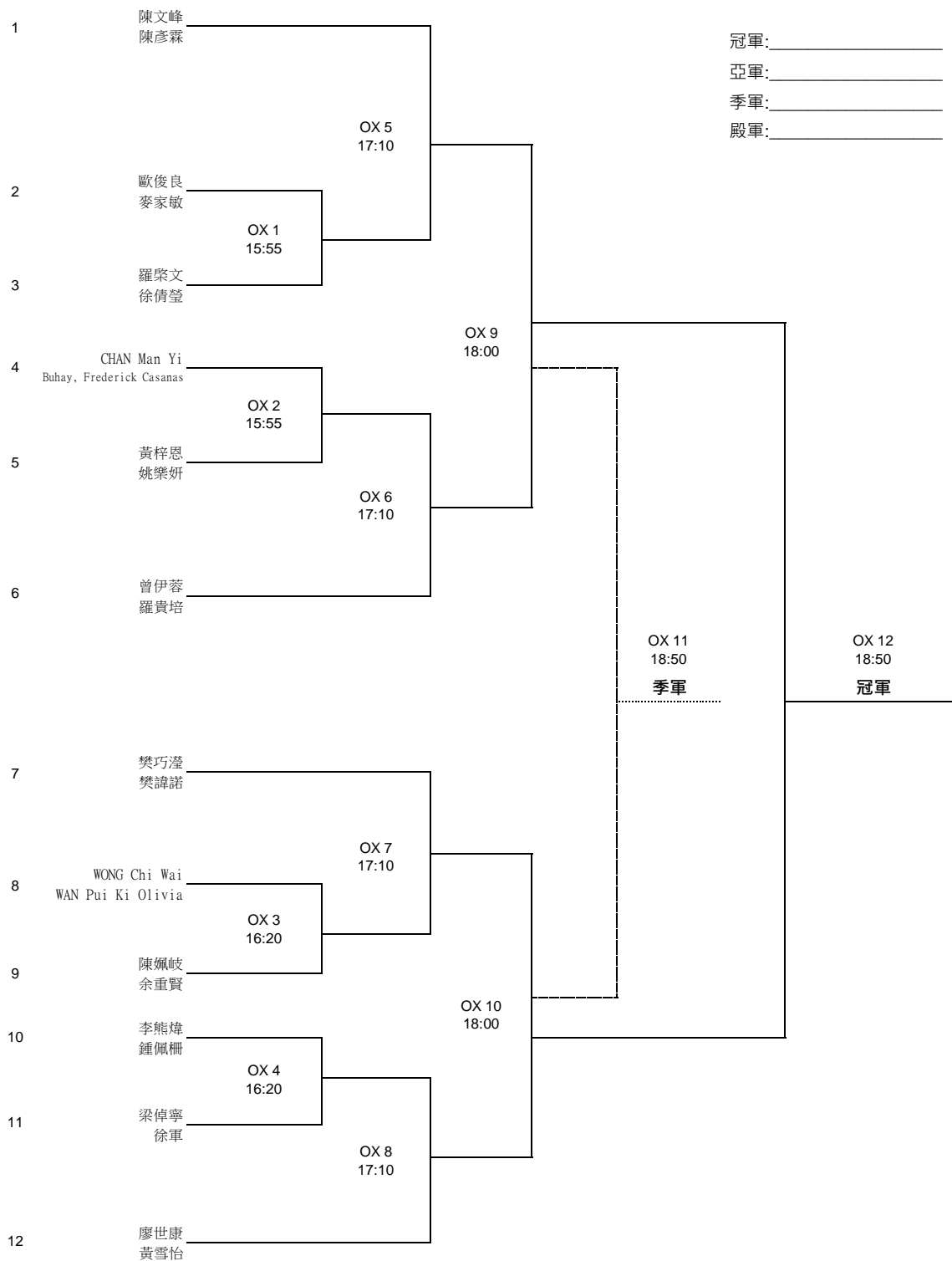

各組參賽者請依照賽會指定比賽日期及時間到達**柴灣體育館主場**，須親身主動向賽會工作人員報到。  
 如裁判召集出場5分鐘後仍未能出賽者，即作自動棄權論。  
 報到時須出示附有相片的身分證明文件正本。(香港學界聯會運動員註冊證、體育總會或體育機構的球員證恕不接納)

註: 所有賽事的比賽時間以當日宣佈為準，賽會恕不另行通知。